



# Poêle en insert Solution (S4)

## Guide de l'utilisateur

---

**VEUILLEZ CONSERVER CE GUIDE POUR  
TOUTE RÉFÉRENCE ULTÉRIEURE**

**Ces appareils doivent être installés dans les règles de l'art par un installateur qualifié  
Les règlements en vigueur prévalent sur les préconisations des fabricants en matière  
d'installation du poêle et des conduits – SE REFERER AUX NORMES DTU**

**EN 13229:2001 +A2:2004**



**BK745** Rev 03

DATE DE PUBLICATION :  
24/07/2023



## Félicitations pour l'achat de votre nouveau poêle !

Plus de 30 ans d'expérience ont été consacrés au développement de votre poêle afin de garantir des performances optimales et des années d'utilisation et de plaisir sans problème. Chaque détail de votre poêle a été soigneusement conçu et mis au point, c'est pourquoi nous sommes si confiants dans la fiabilité de nos produits.

Votre poêle est construit selon les normes artisanales les plus strictes, avec les meilleurs matériaux et l'équipement le plus moderne qui soit. Il s'agit d'un appareil très efficace et sophistiqué qui, s'il est correctement installé et utilisé, devrait vous donner satisfaction tout au long de votre vie.

Si vous avez des questions concernant votre poêle qui ne sont pas couvertes par ce manuel, veuillez contacter le revendeur de votre région ou visiter notre site web : [www.hamletstoves.co.uk](http://www.hamletstoves.co.uk) qui offre des conseils, en anglais, sur la façon d'entretenir et de tirer le meilleur parti de votre poêle.

Veuillez vous assurer de lire ces instructions dans leur intégralité et de les comprendre avant d'utiliser votre poêle.

Arada mène une politique de développement continu de ses produits et se réserve donc le droit de modifier les spécifications sans préavis.

En raison des cycles d'impression, des articles ou des options peuvent être décrits avant qu'ils ne soient généralement disponibles ou après qu'ils ont cessé d'être disponibles. En cas de doute sur un aspect quelconque de votre poêle, son installation ou son utilisation correcte, veuillez consulter votre détaillant ou revendeur.



## REMARQUE IMPORTANTE :

Les éléments suivants sont emballés à l'intérieur du poêle pour les besoins de l'expédition :

- 1x poignée de porte
- 1x vis de restriction pour l'exemption de fumée (pour UK Royaume Uni, en zone de contrôle des fumées)
- 1x gant de protection pour poêle
- 1x outil d'utilisation

L'installation des éléments ci-dessus doit être effectuée par un membre dûment qualifié d'un programme de personnes compétentes ou approuvée.

Veuillez vous référer au **BK545, LE GUIDE D'INSTALLATION DES POELES ARADA**, guide pour des conseils d'installation.

## Contenu

### 1. Identification de votre poêle

- 1.1 Identification des pièces et de la terminologie de votre poêle - externes..... 5
- 1.2 Identification des pièces et de la terminologie de votre poêle - internes ..... 6

## GUIDE DE L'UTILISATEUR

### 2. Avertissements

- 2.1 Avertissements importants ..... 7
- 2.2 Santé et sécurité ..... 8

### 3. Combustible recommandés

- 3.1 Bois..... 9

### 4. Avant d'utiliser votre poêle

- 4.1 Points de repère avant utilisation ..... 10

### 5. Commandes d'entrée d'air

- 5.1 Entrée d'air ..... 11
- 5.1.1 Emplacement du contrôle de l'arrivée d'air primaire ..... 11
- 5.1.2 Contrôle de l'arrivée d'air primaire ..... 12
- 5.1.3 Contrôle de l'arrivée d'air secondaire ..... 12
- 5.1.4 Air tertiaire ..... 13-14

### 6. Allumer votre poêle

- 6.1.2 Surcharge de carburant ..... 15
- 6.1.3 Fonctionnement avec la porte ouverte (avertissement)..... 15
- 6.1.4 Volets / régulateurs d'air laissés ouverts ..... 15
- 6.2 Brûler du bois ..... 15
- 6.4 Avertissement - Émissions de fumées ..... 15
- 6.5 Rechargement sur un faible lit de braises ..... 16
- 6.7 Combustion type pour une chaleur nominale ..... 17

<b>7. Informations complémentaires pour tous les propriétaires de poêles</b>	
7.1 Combustion réduite (combustion lente) .....	18
7.2 Surchauffe .....	18
7.3 Feux de cheminée .....	18
7.4 Périodes de non-utilisation (mois d'été) .....	19
7.5 Secouage de la grille de la chambre de combustion .....	19
7.6 Enlèvement des cendres .....	20
7.7 Pièces de rechange .....	21
7.8 Classification .....	21
7.9 Conditions météorologiques défavorables.....	21
7.10 Porte vitrée .....	21
7.11 Poignée de porte coupe-feu / Bouton pour secouage du crible .....	21
<b>8. Entretien du poêle</b>	
8.1 Réglage des charnières de la porte .....	22
8.2 Revêtements / briques réfractaires .....	22
8.3 Déфлекteur .....	22
8.4 Joint de porte coupe-feu .....	23
8.5 Verre fissuré .....	23
8.6 Ramonage des cheminées / conduits de fumée .....	23
<b>9. Autres ressources / informations</b>	
9.1 Information .....	23
9.2 Spécifications .....	23
<b>10. Garantie</b>	
10.1 Garantie .....	24
10.2 Conditions générales d'utilisation .....	24
10.3 Généralités .....	25
<b>11. Recyclage</b>	
11.1 Recyclage des emballages.....	26
11.2 Recyclage en fin de vie .....	26
<b>12. Données techniques</b> .....	27—28
<b>13. Accessoires optionnels</b> .....	29

# 1 Identification de votre poêle

## 1.1 Identification des pièces et de la terminologie de votre poêle – Extérieur

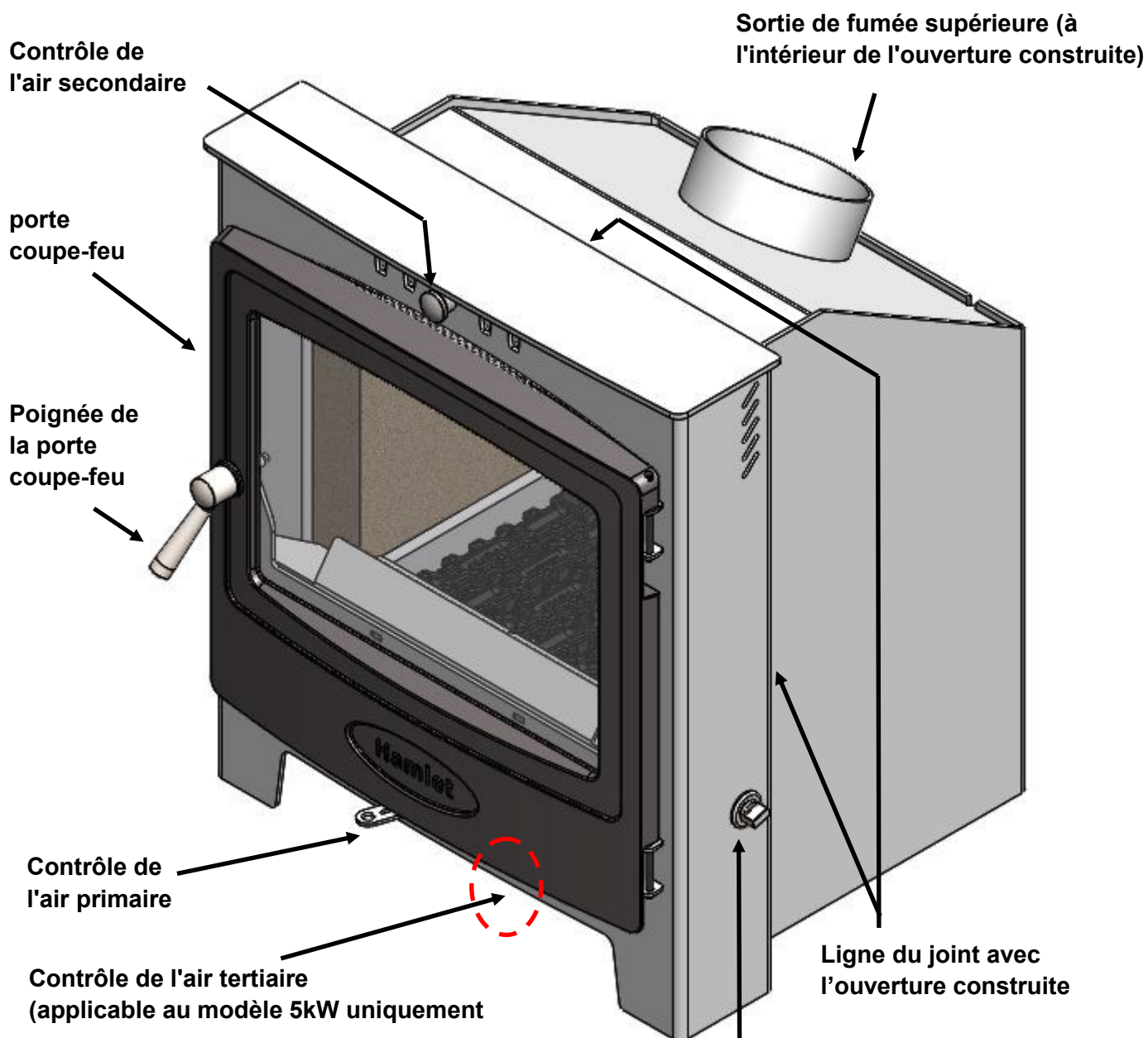

Gant de protection

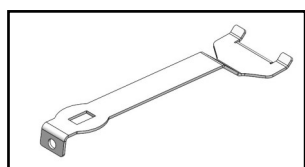

Outil d'utilisation

(Ces deux articles emballés à l'intérieur de l'appareil)

## 1.2 Identification des pièces et de la terminologie de votre poêle – Intérieur

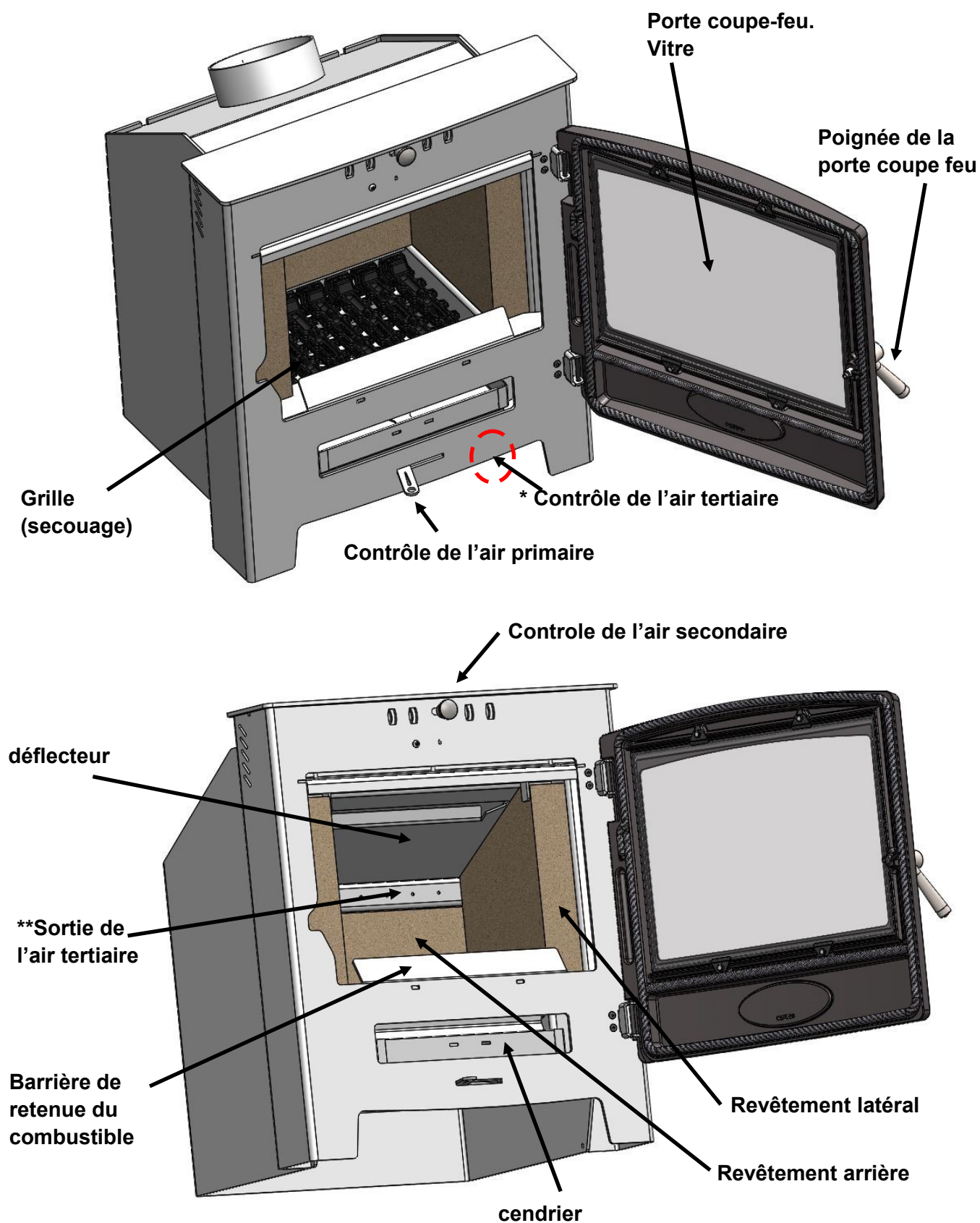

**NOTE**

\* S'applique uniquement au modèle 5kW

\*\* Intégré dans la doublure arrière - modèle 5kW uniquement



## INFORMATIONS IMPORTANTES

### 2 avertissements —

#### 2.1 Avertissements importants

L'installation de tout appareil de chauffage au bois, qu'il soit neuf ou de remplacement, doit impérativement être approuvée par les autorités locales, ou les travaux d'installation doivent être effectués par des personnes compétentes.

Les instructions du fabricant ne doivent pas être considérées comme prépondérantes par rapport aux exigences légales.

Tous les poêles **Solution Inset S4** NE DOIVENT PAS être raccordés à un système d'évacuation commun.

Remarque : la classification de ces appareils n'est valable que pour un usage intermittent.

N'utilisez pas d'aérosols ou d'autres matériaux inflammables à proximité de l'appareil lorsqu'il est utilisé.

Ne pas utiliser l'appareil comme incinérateur.

N'utilisez que les carburants recommandés. Les carburants, matériaux ou combustibles liquides inappropriés et non recommandés sont rigoureusement interdits.

le charbon de maison bitumineux ne doit PAS être brûlé dans cet appareil. L'utilisation de ces combustibles annule la garantie de l'appareil.

Veillez à ce que les grilles d'entrée d'air du logement ne soient pas obstruées ou susceptibles d'être bloquées.

Il convient d'être prudent pendant le fonctionnement de l'appareil, car les surfaces internes et externes sont chaudes au toucher.

Un pare-feu doit être utilisé en présence d'enfants ou de personnes âgées.

Respectez toujours les distances par rapport aux matériaux combustibles indiquées sur la plaque signalétique de l'appareil et dans la section des données techniques de ce manuel. Veillez à ce qu'aucun meuble ou matériau combustible ne soit susceptible d'être exposé à la chaleur dégagée par l'appareil.

Le poêle ne doit en AUCUN cas être utilisé pendant de longues périodes avec la porte coupe-feu principale ouverte. Il en résulterait une surchauffe qui endommagerait gravement le poêle et le système d'évacuation des fumées.

Le fait d'ignorer les avertissements peut entraîner des dommages corporels et/ou matériels.

**Hamlet Stoves** ne sera pas responsable de toute perte ou blessure consécutive ou accidentelle, quelle qu'en soit la cause.

Il est essentiel que l'appareil dispose d'une alimentation en air suffisante pour la combustion et la ventilation. Les ouvertures prévues à cet effet ne doivent pas être limitées ou couvertes.

## **2.2 Santé et sécurité**

Veillez consulter les directives en matière de santé et de sécurité pour obtenir des conseils sur la manipulation d'articles lourds et/ou volumineux.

La liste suivante présente les modèles de **Solution Inset S4** :

Poêle **Hamlet Solution Inset 5 S4** 5kW

Poêle **Hamlet Solution Inset 7 S4** 7kW

**Hamlet Solution Inset 5 S4** Poêle 5kW-2.5mm Ouvert

**Hamlet Solution Inset 7 S4** Poêle 7kW - 2mm Open

**REMARQUE** : par défaut, la vis de limitation des fumées (butée mécanique) n'est pas fixée sur l'appareil au moment de sa fabrication. Il incombe à l'installateur ou à l'utilisateur d'installer la butée mécanique lorsque l'appareil est installé dans une zone à fumée contrôlée. (Spécifique UK Royaume Uni)



## 3 Combustible recommandé

### 3.1 Le bois

En tant que combustible naturel et renouvelable, le bois est le premier choix pour la combustion. Cependant, la combustion du bois demande un peu d'effort et de planification.

Tout type de bois convient (bien que le bois dur soit préférable) à condition qu'il soit bien séché et que son taux d'humidité soit inférieur à 20 %. Cela signifie généralement que le bois a été stocké de manière appropriée pour permettre à l'humidité de s'évaporer pendant au moins 9 mois dans le cas du bois tendre, et au moins 24 mois dans le cas du bois dur. Nous recommandons que pour la combustion générale, le bois soit fendu en bûches d'un diamètre maximal de 100 mm.

Si, lorsque vous brûlez du bois, vous voyez des signes de goudron collant à l'intérieur de l'appareil ou de la cheminée, cela signifie que votre bois est "vert" ou trop humide et qu'il a besoin d'être assaisonné. Vous pouvez vous procurer un humidimètre électronique pour déterminer le taux d'humidité de votre bois de chauffage.

Le bois humide ne doit pas être utilisé car il contribue fortement à la formation de goudron et de crésote qui peuvent, dans des cas extrêmes, s'écouler dans la cheminée sous forme liquide. Cela endommagerait gravement la cheminée et l'appareil et augmenterait le risque de feu de cheminée.

**NE PAS BRÛLER de charbon de maison bitumineux** dans cet appareil.

**NE PAS BRÛLER les matières plastiques sous quelque forme que ce soit** dans cet appareil.

## 4 Avant d'utiliser votre poêle

### 4.1 Points de repère avant utilisation

Les poêles **Solution Inset S4** sont conçus pour être utilisés avec la porte coupe-feu fermée en permanence, sauf pour le ravitaillement (lorsqu'ils sont allumés) ou le nettoyage (lorsqu'ils sont froids).

Ne laissez jamais l'appareil sans surveillance pendant une période prolongée lorsque la porte est ouverte.

Avant d'allumer le poêle pour la première fois, vérifiez avec l'installateur que.. :

- L'installation et tous les travaux de construction sont terminés. (Voir le guide d'installation **BK745**).
- La cheminée est saine, a été ramonée et n'est pas obstruée.
- Les règles de construction et les éventuelles réglementations locales ont été respectées lors de l'installation.
- Tous les panneaux de revêtement de la chambre de combustion et le déflecteur sont en place.
- Le tirage de la cheminée a été vérifié et est conforme aux spécifications (entre 0,12mb et 0,2mb, ou 12 - 20 pascals). Cela garantit un fonctionnement prévisible et efficace de votre poêle.
- Le détecteur de monoxyde de carbone est correctement installé dans la même pièce que l'appareil.
- L'installateur a pris les dispositions nécessaires pour l'air de combustion et l'air de ventilation, conformément aux règles de construction.

Il faut tenir compte de la nécessité d'une ventilation supplémentaire si une autre source de chauffage nécessitant de l'air est utilisée simultanément. Si l'on envisage d'installer un ventilateur d'extraction dans une zone de raccordement de la maison, après l'installation du poêle, il convient de demander l'avis d'un ingénieur qualifié.

Assurez-vous d'avoir lu et compris ces instructions avant d'allumer le feu.

Portez toujours des gants de protection contre le feu appropriés lorsque vous faites le plein de votre réchaud, comme le gant de protection fourni avec votre poêle. Tenez toujours ce gant à l'écart des flammes nues et des étincelles lorsque vous rechargez l'appareil.

Nous vous recommandons d'allumer un petit feu pendant les premiers jours d'utilisation afin de durcir la peinture et de permettre aux pièces de se détendre.

Il se peut que vous entendiez votre poêle produire des bruits de cliquetis ou de tic-tac lorsqu'il chauffe ou refroidit. Ce phénomène est tout à fait normal et résulte de la dilatation et de la contraction des composants en acier de votre poêle lorsque sa température varie.

## 5 Commandes d'entrée d'air

### 5.1 Entrée d'air

Votre poêle a besoin d'air pour fonctionner. Cet air pénètre dans l'appareil en trois points : au-dessus de la porte coupe-feu à l'avant du poêle, par la face inférieure et par les deux trous situés sous l'appareil.

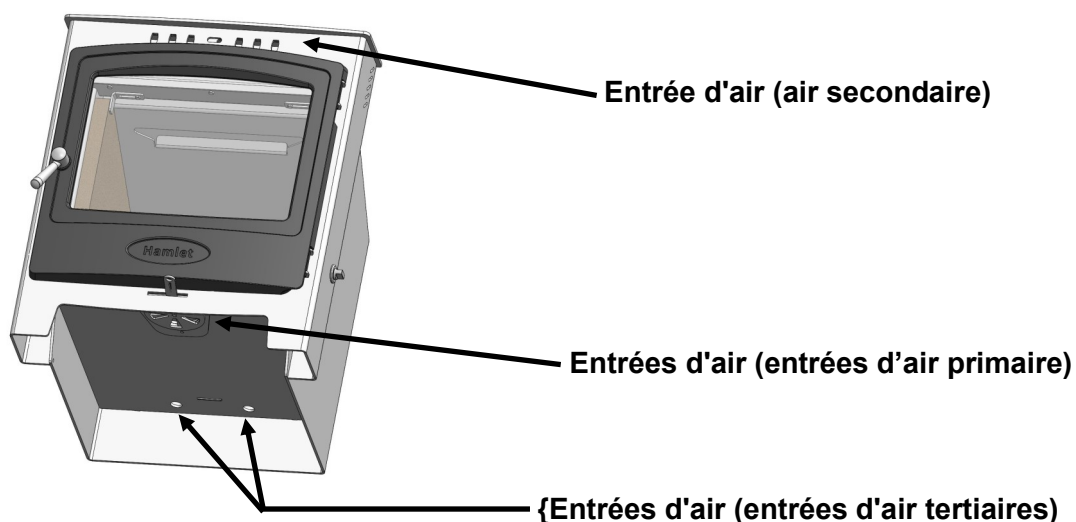

**NOTE : NE PAS COUVRIR OU OBSTRUER MEME PARTIELLEMENT LES OUVERTURES D'ENTRÉE D'AIR DE L'APPAREIL.**

#### 5.1.1 Emplacement du contrôle de l'air primaire

La commande d'air primaire régule l'air entrant dans la chambre de combustion, en fournissant de l'air sous la grille. Cette commande est située sous la porte coupe-feu, au centre du poêle, lorsque l'on fait face à l'avant du poêle.

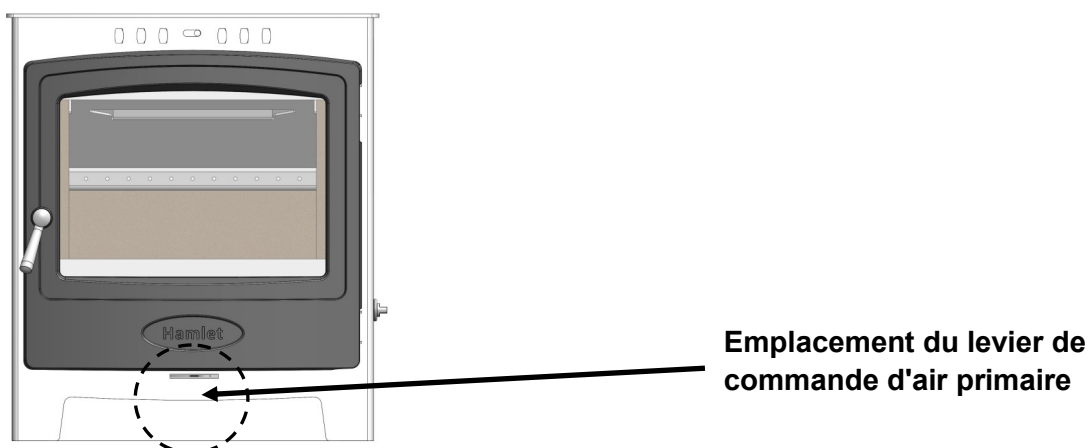

### 5.1.2 Contrôle de l'air primaire

La commande d'air primaire régule l'air entrant dans la chambre de combustion, fournissant de l'air à la partie inférieure du lit de combustible.

La commande comporte une plaque rotative interne avec des fentes, logée à l'intérieur du corps de l'appareil et située au centre, sous la porte coupe-feu.

En faisant glisser le bouton de commande vers la droite, jusqu'à la butée, on obtient la position d'ouverture totale, voir figure 1. En le glissant vers la gauche, on obtient l'arrêt/la réduction de l'air, comme le montre la figure 2.

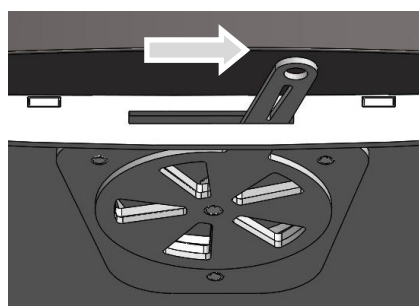

**Fig. 1. Position complètement ouverte**

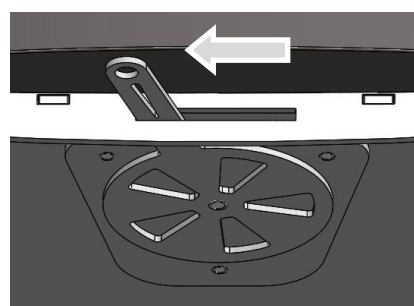

**Fig. 2. Position complètement fermée**

### 5.1.3 Contrôle de l'air secondaire

La commande d'air secondaire régule l'air entrant dans la chambre de combustion, en fournissant un surcroît d'air au lit de combustible, ainsi que de l'air devant le panneau de visualisation en verre à l'intérieur de la porte. Ce système est également connu sous le nom de système de nettoyage de la vitre par balayage d'air chaud.

Cette commande est située au centre, au-dessus de la porte coupe-feu, lorsque l'on fait face à l'avant du poêle.

**Emplacement du contrôle de l'arrivée d'air secondaire**

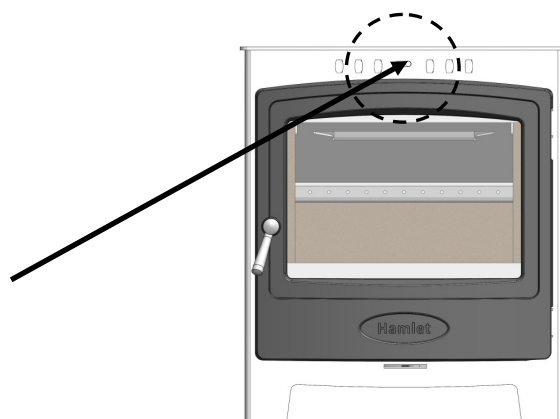

La commande est une plaque coulissante interne dotée de fentes, installée dans le corps de l'appareil et située au centre, au-dessus de la porte coupe-feu, lorsque l'on regarde l'avant de l'appareil.

En faisant glisser le bouton de commande vers la droite, jusqu'à la butée, on obtient la position d'ouverture totale (voir figure 3). En le glissant vers la gauche, on obtient l'arrêt/la réduction de l'air, comme le montre la figure 4.

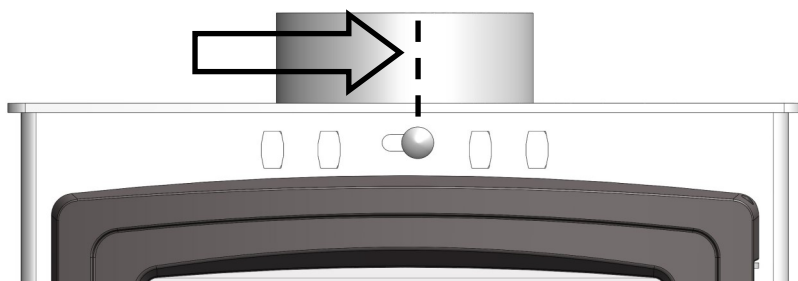

**Fig. 3. Position complètement ouverte**

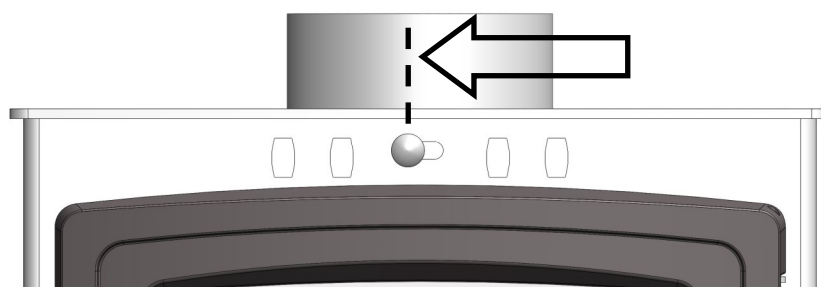

**Fig..4. Position fermée/réduite**

#### **5.1.4 Air tertiaire**

Tous les modèles disposent d'une alimentation en air tertiaire que l'on peut voir fonctionner dans certaines conditions pendant la période de combustion. La sortie de l'air tertiaire se trouve à l'arrière de la chambre de combustion, juste en dessous du déflecteur, à travers une série de petits trous. (Voir page 6).

L'air tertiaire est utilisé pour fournir de l'air supplémentaire aux zones supérieures de la boîte à feu afin de favoriser une combustion supplémentaire des gaz de combustion non brûlés et d'assurer ainsi une émission de combustion plus propre.

La version 7kW ne nécessite aucun réglage de l'utilisateur pour l'air tertiaire, car l'alimentation en air nécessaire est réglée en usine au cours du processus de production.

### 5.1.4 Air tertiaire - Suite

Pour la version **5kW**, un curseur de réglage est utilisé pour assurer une performance de combustion optimale, voir ci-dessous les instructions d'utilisation :

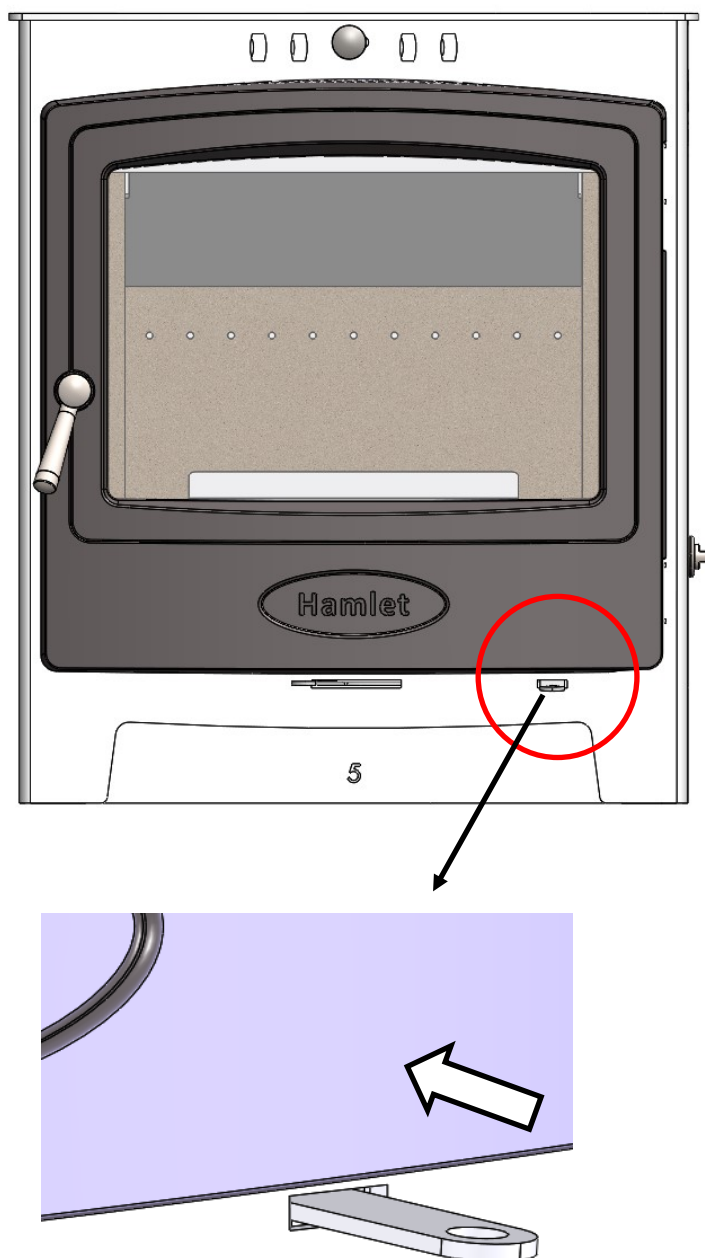

S'assurer que le levier de la glissière de contrôle de l'arrivée d'air tertiaire est poussé à fond

## 6 Allumer votre poêle

### 6.1.2 Surcharge de carburant

La quantité maximale de carburant spécifiée dans ce manuel ne doit pas être dépassée, car une surcharge peut provoquer une fumée excessive. Voir la section des données techniques dans ce manuel.

### 6.1.3 Fonctionnement avec la porte ouverte

L'utilisation de l'appareil avec la porte ouverte peut provoquer un excès de fumée. L'appareil **NE DOIT PAS** être utilisé avec la porte de l'appareil laissée ouverte, sauf indication contraire dans les instructions.

### 6.1.4 Clapets / Régulateurs d'air laissés ouverts

L'utilisation de l'appareil avec les commandes d'air ou les registres coupe-feu ouverts peut provoquer un excès de fumée. L'appareil ne doit pas être utilisé lorsque les commandes d'air, le registre de l'appareil ou la porte sont ouverts, sauf dans les cas indiqués dans ces instructions et jamais de façon constante.

## 6.2 Brûler du bois

Lors de la combustion du bois, ce sont en fait les gaz volatils libérés par le bois qui brûlent, ce qui nécessite un bon apport d'air provenant du dessus du combustible.

C'est pourquoi nous utiliserons toutes les entrées d'air lors de l'allumage du poêle, mais nous les réduirons ensuite à l'air secondaire provenant du système de nettoyage de la vitre par balayage d'air et à l'apport d'air tertiaire en partie supérieure de la chambre de combustion. Jusqu'à 40% de la chaleur produite par la combustion du bois provient de la combustion secondaire et celle-ci peut être sérieusement entravée par l'air qui pénètre dans le foyer par le dessous du combustible (air primaire).

- 1) Allumez le feu en plaçant plusieurs couches de petit bois sec en forme de grille croisée sur les barreaux de la grille. L'utilisation de deux ou trois allume-feu peut aider à allumer le bois d'allumage.
- 2) Ouvrez complètement les commandes d'air primaire et secondaire et allumez les allume-feu ou le petit bois.
- 3) Une fois que le bois d'allumage a pris feu, vous devez presque fermer la porte du foyer en la laissant entrouverte d'environ 10mm. Cela facilitera le tirage du conduit de fumée lors de l'allumage initial du feu.
- 4) La température du conduit et le tirage doivent être établis après cinq minutes et le bois d'allumage doit être réduit pour former un lit de braises. Chargez soigneusement le poêle avec du bois bien sec et fermez complètement la porte du foyer.
- 5) Après dix minutes, fermez complètement la commande d'air primaire et régler la commande d'air secondaire pour contrôler le taux de combustion et maintenir la clarté du verre, généralement en l'ouvrant à moitié.

## 6.4 Avertissement - Émissions de fumées

Correctement installé, avec un conduit de fumée ou une cheminée appropriés, utilisé et entretenu correctement, cet appareil n'émettra pas de fumées dans l'habitation. Des fumées occasionnelles peuvent se dégager lors du décendrage et du ravitaillement en combustible. Cependant, une émission persistante de fumées est potentiellement dangereuse et doit être examinée par un installateur agréé/enregistré.



### **ATTENTION!**

**CESSEZ D'UTILISER L'APPAREIL SI VOUS SENTEZ DES VAPEURS OU SI VOUS VOYEZ DE LA FUMÉE S'ÉCHAPPER.**

Si les émissions de fumées persistent, les mesures immédiates suivantes doivent être prises :

- Ouvrez les portes et les fenêtres pour aérer la pièce.
- Laissez le feu mourir ou s'éteindre et éliminez le combustible de l'appareil en toute sécurité.
- Vérifier que le conduit de fumée ou la cheminée ne sont pas obstrués et les nettoyer si nécessaire.

Demandez conseil à votre installateur agréé.

N'essayez pas de rallumer le feu tant que la cause de l'émission de fumées n'a pas été identifiée et corrigée.

## 6.5 Ravitaillement sur un faible lit de braises

S'il n'y a pas suffisamment de matériaux brûlants dans le lit du feu pour allumer une nouvelle charge de combustible, des émissions de fumée excessives peuvent se produire. Le ravitaillement doit être effectué sur une quantité suffisante de braises et de cendres incandescentes pour que la nouvelle charge de combustible s'enflamme dans un délai raisonnable. S'il n'y a pas assez de braises dans le lit de feu, ajoutez du bois d'allumage approprié pour éviter un dégagement excessif de fumée.

- **Toujours recharger sur des braises chaudes.**
- **Après la recharge, ouvrir complètement les commandes d'air primaire et secondaire pendant les temps suivants, afin d'établir une bonne combustion.**  
**Hamlet Solution 5kW Inset S4 - 2 à 3 minutes avec la porte entrouverte**  
**Hamlet Solution 7KW Inset S4 - 3 minutes avec la porte entrouverte**
- **Ne laissez pas l'appareil sans surveillance tant que les flammes ne sont pas bien établies.**
- **Brûlage périodique du lit de combustible à haut rendement pour brûler le charbon de bois restant.**



### 6.6 Spécifique UK Royaume Uni : Zone de contrôle des fumées (loi sur la pureté de l'air de 1993 et zones de contrôle des fumées)

Si le poêle doit être installé dans une zone désignée pour le contrôle des fumées, (Spécifique UK Royaume Uni) l'installateur aura installé une vis de restriction pour le levier d'air secondaire afin d'empêcher la fermeture totale de ce contrôle d'air.

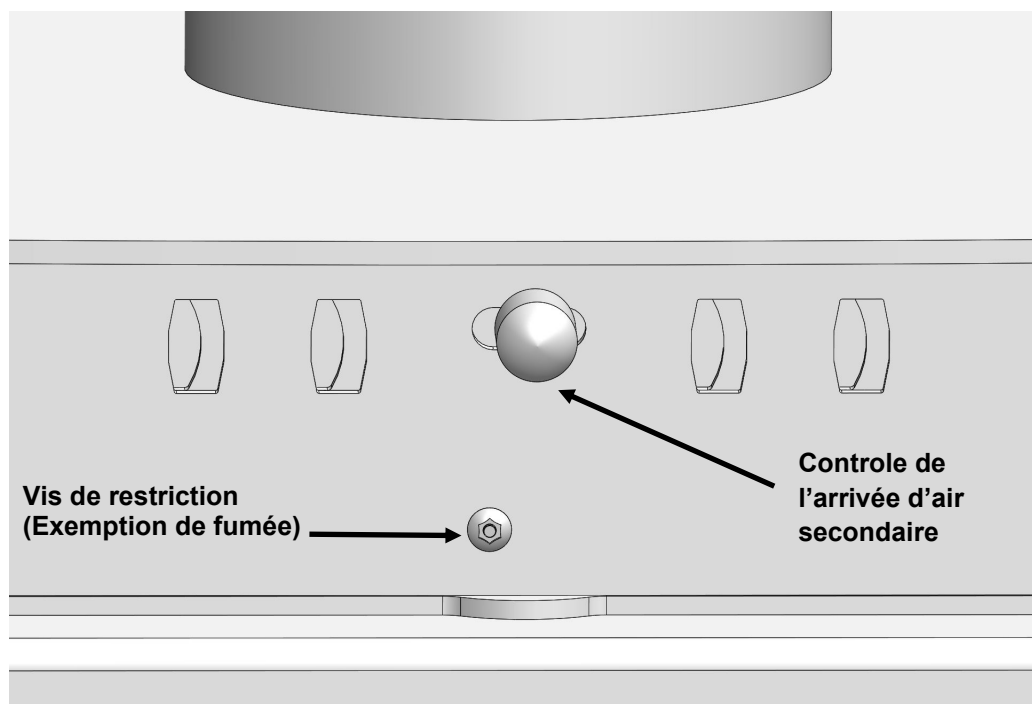

Fig. 5. Vis de restriction anti-fumée installée



#### NOTE :

Le réglage de l'air minimum est régi lors de la fabrication pour répondre aux exigences de l'exemption de contrôle des fumées au Royaume Uni et, par conséquent, l'appareil **ne s'éteint PAS** complètement lorsqu'il est réglé sur la position d'air minimum.

### 6.7 Combustion type pour la puissance nominale

Pour obtenir la combustion la plus efficace possible à la puissance nominale, veuillez consulter le tableau des spécifications à la fin de ce manuel. Veuillez noter que de nombreux facteurs peuvent affecter la puissance nominale, de sorte que les poids de combustible indiqués (bois dur séché, hêtre) sont un guide, qui représente les conditions de combustion des essais en laboratoire.

## 7 Informations complémentaires pour tous les propriétaires de poêles

### 7.1 Combustion réduite (combustion lente)

Lorsque le bois brûle lentement dans un appareil fermé (par exemple : réglage de l'air au minimum), il produit de l'humidité et du goudron, ce qui crée de la condensation et des dépôts dans la cheminée. Cet effet peut être minimisé en brûlant fort pendant une courte période, quinze à vingt minutes deux fois par jour.

Pour éviter les problèmes de cheminée, votre appareil ne doit pas être utilisé à une vitesse de combustion réduite sans une période de combustion rapide. On parle de combustion rapide lorsque le poêle brûle avec une "flamme vive" et une température plus élevée. Il est fortement déconseillé d'alimenter le feu en bois et de réduire les entrées d'air avant de laisser le poêle s'éteindre (peut-être au moment de se coucher), car cela peut entraîner un refroidissement du poêle et du conduit de fumée, ainsi qu'une combustion incomplète, des dépôts de suie et des niveaux élevés de gaz polluants rejetés dans l'environnement.

### 7.2 Surchauffe

**NE SURCHARGEZ PAS** votre appareil. Faire fonctionner le poêle au maximum pendant des périodes prolongées peut entraîner une surchauffe. Si le connecteur au tuyau ou le corps de chauffe est rouge, l'appareil est en surchauffe et un feu de cheminée peut en résulter. D'autres signes sont la déformation et la coloration rouge-oxyde qui témoigne d'une surchauffe des pièces internes ; la peinture du corps de chauffe qui est devenue blanche et poussiéreuse est également révélatrice d'une telle utilisation.

### 7.3 Feux de cheminée

Quand un poêle est utilisé correctement, avec le bon combustible et un entretien régulier, un feu de cheminée ne devrait jamais se produire. Toutefois, en cas de feu de cheminée, la procédure suivante doit être mise en œuvre sans délai :

- **Appeler les pompiers**
- **Fermez immédiatement toutes les entrées d'air de l'appareil, afin de réduire l'alimentation en air du poêle.**
- **Éloignez les meubles et les matériaux combustibles de la zone environnante du poêle, afin de réduire le risque d'incendie et de faciliter l'accès des pompiers.**
- **S'assurer que l'accès au grenier est possible.**
- **Évacuer l'habitation.**

## 7.4 Périodes de non-utilisation (mois d'été)

Veillez à ce que votre poêle reste propre et que les pièces mobiles soient bien lubrifiées à l'aide d'un fluide anti-corrosion pendant les mois d'été (pendant les périodes d'inutilisation prolongée). Si possible, stockez le déflecteur à l'extérieur du poêle. Vérifiez à intervalles réguliers que tous les éléments mobiles se déplacent librement. Permettez à l'air de circuler dans le poêle en ouvrant la commande d'entrée d'air primaire à moitié, en ouvrant la porte ou en la laissant entrouverte. Cela permettra à l'air de circuler librement dans l'appareil et d'empêcher la formation d'humidité et de condensation à l'intérieur du poêle et de la cheminée. Cet entretien préventif permettra à votre poêle de rester dans les meilleures conditions pour les mois d'hiver à venir.

## 7.5 Secouage de la grille de la chambre de combustion

Afin de secouer la grille de décendrage, maintenez la porte principale du foyer fermée pour éviter que les cendres ne s'échappent de la chambre de combustion.

À l'aide du gant fourni, placez l'outil de commande sur la bosse de remuage, situé sur le côté droit de l'appareil. En déplaçant l'outil de façon répétée de haut en bas, vous agitez les barreaux de la grille, ce qui permet aux cendres de tomber dans le cendrier.

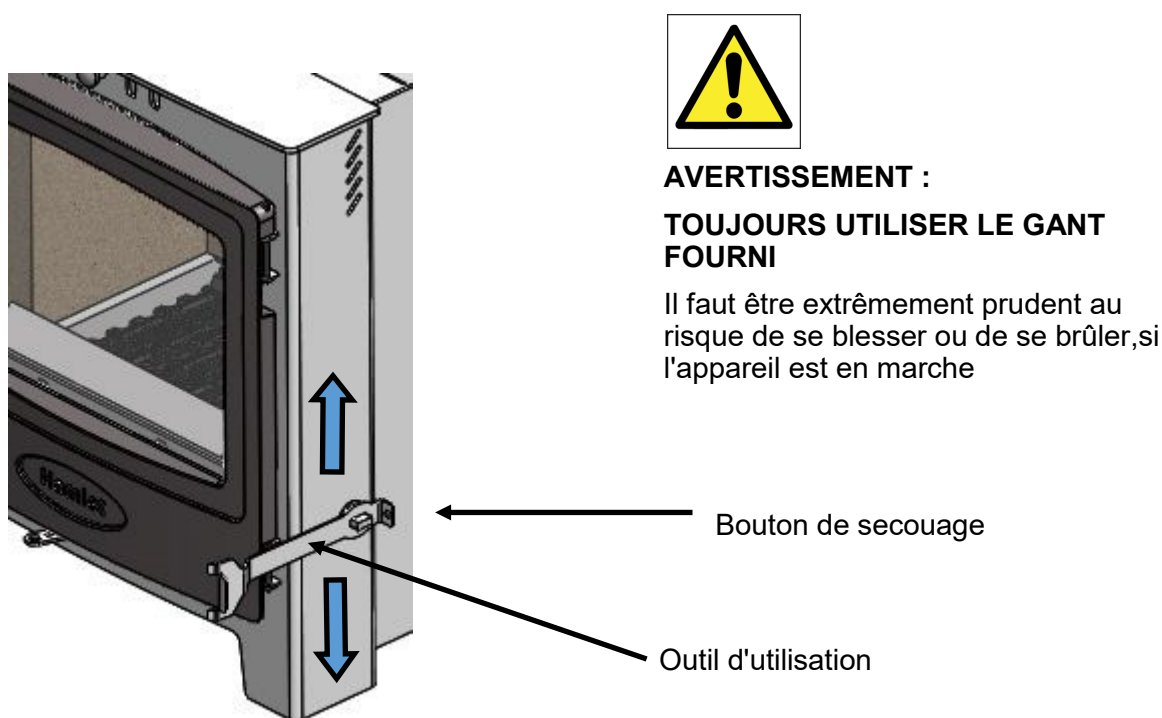

Fig. 6. Secouage de la grille

## 7.6 Enlèvement des cendres

Le cendrier doit être vidé lorsque le niveau de cendres atteint le haut du cendrier. Il ne faut en aucun cas laisser les cendres s'accumuler jusqu'à toucher le dessous de la grille, car cela réduirait considérablement la durée de vie de la grille.

Pour retirer le cendrier, UTILISEZ TOUJOURS le gant et l'outil d'utilisation fournis.

- Ouvrez la porte du poêle, en faisant une courte pause pour permettre au feu de s'adapter à l'augmentation de l'apport d'air.
- Insérez l'extrémité de la fourche de l'outil d'utilisation dans le cendrier (voir Fig. 7.).
- Retirez avec précaution le cendrier de la chambre du puits de cendres.
- Videz les cendres dans un récipient métallique approprié. Remplacez le cendrier dans le poêle, en inversant la procédure ci-dessus, et fermez la porte coupe-feu.



**AVERTISSEMENT** : Les cendres peuvent être très **chaudes** ! Il faut veiller à ne pas se brûler les mains ou les objets ménagers avec les braises qui tombent - **TOUJOURS UTILISER LE GANT FOURNI** avec le poêle.

Ne videz le cendrier que dans un récipient métallique. Même si les cendres semblent froides, des braises rouges peuvent être cachées et peuvent facilement déclencher un incendie ou causer des blessures.

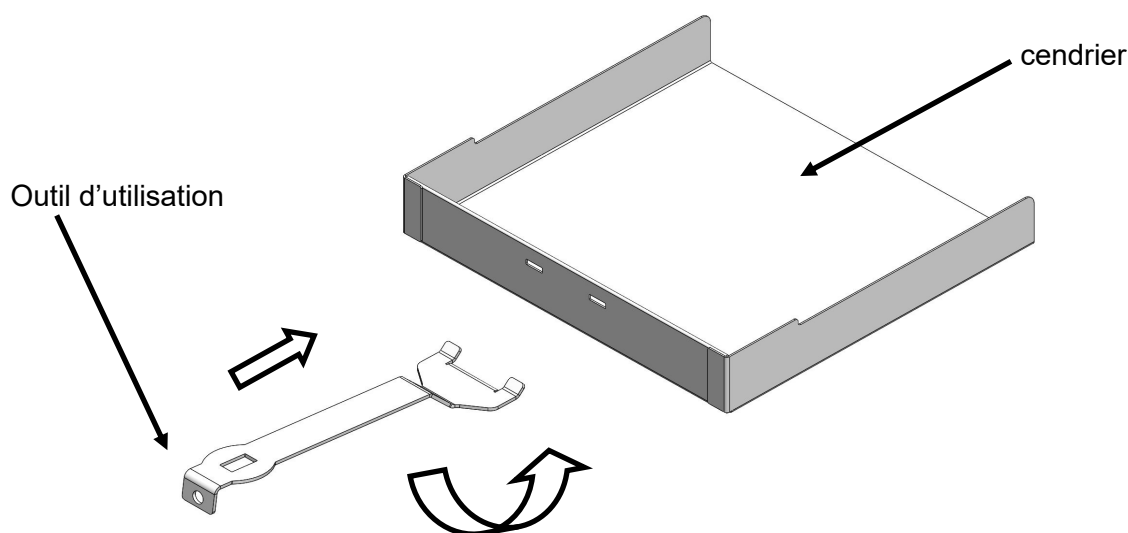

Fig. 7. Cendrier

## 7.7 Pièces de rechange

Les pièces de rechange d'origine peuvent être obtenues auprès de votre revendeur de **poêles Hamlet**.

Vous trouverez une liste complète de pièces détachées et de consommables tels que des revêtements, des pièces de rechange pour la grille et des déflecteurs, ainsi que des articles destinés à améliorer l'aspect visuel et l'efficacité du poêle, tels que de la peinture pour poêle et des kits de joints.

Il convient de noter que le montage de pièces non officielles sur votre poêle annule sa garantie

## 7.8 Classification

Tous les poêles **Solution S4** sont classés comme étant à fonctionnement intermittent. Cela signifie que, pour obtenir la puissance nominale, vous devrez charger suffisamment en bois pour brûler au moins 45 mn (voir tableau « données techniques » pour la quantité bois)

## 7.9 Conditions météorologiques défavorables

Si, en raison de conditions météorologiques défavorables, votre poêle ne fonctionne pas correctement et émet de la fumée, ne considérez pas cela comme un défaut, cette fumée indique que du monoxyde de carbone est émis dans la pièce. Éteignez le poêle en réduisant la puissance, ouvrez les fenêtres et laissez le combustible du poêle se consumer avant de fermer les fenêtres. La cause probable est un tirage insuffisant, vérifiez les conduits de fumée et faites tester la pression de la cheminée.

## 7.10 Porte vitrée

La vitre de la porte doit rester claire lors d'une combustion normale. Cependant, dans certaines conditions, telles qu'une combustion faible ou lente, l'utilisation de bois humide ou une combustion pendant la nuit, la vitre peut devenir légèrement noircie. Pour y remédier, faites fonctionner l'appareil à un rythme rapide. Sinon, lorsque le poêle est froid, ouvrez la porte et nettoyez la face intérieure de la vitre à l'aide d'un chiffon humide ou d'un produit de nettoyage pour vitres.

## 7.11 Poignée de la porte coupe-feu

Il faut faire attention lors de l'ouverture et de la fermeture de la porte coupe-feu, car les surfaces environnantes sont TRÈS CHAUDES.



**TOUJOURS UTILISER LE GANT DE PROTECTION POUR POELE LORS DE L'UTILISATION DE LA PORTE COUPE-FEU/POIGNÉE DE SECOURS - RISQUE DE BLESSURES CORPORELLES.**

**IL FAUT ÊTRE PRUDENT LORS DU RECHARGEMENT DE L'APPAREIL. TENIR LE GANT À L'ÉCART DES FLAMMES NUES ET DES ÉTINCELLES.**

## 8 Entretien du poêle.

L'entretien régulier de votre poêle garantit une utilisation sûre et efficace de votre appareil. Les éléments suivants doivent être vérifiés et inspectés régulièrement par une personne compétente ou un ingénieur.



**S'ASSURER QUE LE POÊLE EST ÉTEINT ET FROID AVANT DE LE METTRE EN MARCHÉ ET AVANT D'INSPECTER LES ÉLÉMENTS SUIVANTS -**

### 8.1 Réglage des charnières de la porte

Une fois que l'appareil a été exposé au feu pendant un certain temps, la porte coupe-feu peut sembler s'être déplacée par rapport à l'ouverture de la porte ou au loquet. Ce phénomène est tout à fait normal et est dû à l'affaissement de la fonte.

**Si la porte coupe-feu doit être relevée, veuillez suivre les instructions ci-dessous :**

Ouvrez la porte coupe-feu de manière à ce qu'elle soit perpendiculaire à l'avant du poêle. Il peut être nécessaire de déplacer l'ensemble de la porte de gauche à droite tout en appliquant une force vers le haut, pour libérer la porte des charnières.

Déposez une rondelle (M6) sur l'axe de charnière supérieur. Alignez l'ensemble de la porte sur la charnière et appliquez une pression vers le bas pour réajuster la porte sur les ensembles de charnières.

Vérifier et répéter l'opération si nécessaire.

### 8.2 Revêtements / briques réfractaires

Les revêtements des poêles (également appelés briques réfractaires) peuvent se fissurer après de longues périodes d'utilisation intensive ou après avoir été heurtés par le chargement de bois ou par un tison mal orienté. Si les revêtements restent en place et sont capables de se soutenir correctement, il n'est pas nécessaire de les remplacer. Les revêtements fissurés n'affectent pas en elles-mêmes les performances du poêle.

### 8.3 Déфлекteur

La déflecteur peut être retiré du poêle en enlevant les deux revêtements latéraux, ce qui permet à l'arrière du déflecteur de basculer vers le bas. Dégagez la lèvre avant du déflecteur du support d'emplacement supérieur. Faites pivoter le déflecteur en diagonale à travers le foyer, en manipulant la plaque à travers l'ouverture de la porte.

Les dépôts accumulés doivent être nettoyés, de préférence à l'aide d'une brosse.

Ce faisant, vérifiez que le déflecteur n'est pas endommagée.

Vous pouvez vous procurer des déflecteurs de rechange auprès de votre revendeur local.

Les pièces détachées peuvent être achetées auprès d'un revendeur agréé

## 8.4 Joint de porte coupe-feu

Le cordon d'étanchéité autour des bords de la porte coupe-feu principale doit également être vérifié. Recherchez des signes d'effilochage, de décollement ou de non-adhésion des extrémités. Si la tresse ne parvient pas à créer une bonne étanchéité avec le corps du poêle, elle doit être remplacée. Une mauvaise étanchéité réduira votre capacité à contrôler le taux de combustion et son efficacité, tout en entraînant une augmentation des pertes de chaleur par le conduit de fumée.

## 8.5 Verre fissuré

Il n'est pas recommandé d'utiliser le poêle si la vitre est fissurée ; cela peut entraîner une surchauffe due à une fuite d'air dans la chambre de combustion, et le une défaillance complète du poêle, ce qui peut provoquer des blessures ou un incendie.

Vous devez cesser d'utiliser votre poêle jusqu'à ce qu'il soit réparé. Vous pouvez vous procurer des kits de remplacement de la vitre auprès de votre revendeur local.

## 8.6 Ramonage des cheminées et des conduits de fumée

Le ramonage doit être effectué à l'aide d'une brosse hérisson et de cannes de ramonage de taille appropriée à la taille et au type de cheminée. Comme pour tous les appareils, il est essentiel de ramoner régulièrement le conduit de fumée/la cheminée pour éviter les risques d'obstruction et les fuites de fumées toxiques.

Il est important de nettoyer les raccords, le conduit de fumée et la cheminée avant l'allumage après une période d'inutilisation prolongée.

# 9 Autres ressources / informations

## 9.2 Specification

Tous les poêles **Solution S4** sont fabriqués et testés de manière indépendante conformément à la norme EN 13240 et portent le marquage CE. La norme EN susmentionnée définit les spécifications et les critères relatifs aux matériaux.

## 10 Garantie

Lorsque vous achetez un poêle Arada, vous n'achetez pas seulement un appareil de première classe, vous recevez un engagement de notre part à prendre soin de vous et de votre appareil.

### 10.1 Garantie

Si une partie du corps principal du poêle est défectueuse en raison d'un défaut de fabrication ou de matériau pendant la période de garantie applicable au poêle concerné (comme indiqué ci-dessous), **Hamlet Stoves**, à sa seule discrétion, réparera ou remplacera votre poêle, sans frais.

Aux fins de la présente garantie, un défaut de matériau ou de fabrication comprend l'éclatement ou la fissuration du corps principal (défini comme l'enveloppe extérieure en acier et les éléments fixés de manière inamovible à l'enveloppe).

Les dommages causés par une surchauffe ou une surcombustion ne sont pas couverts. La déformation et la coloration rouge-oxyde témoignent d'une surchauffe des pièces internes ; la peinture de la carrosserie devenue blanche et poussiéreuse est également révélatrice d'une telle utilisation.

Les périodes de garantie suivantes s'appliquent aux éléments suivants :

Les poêles **Solution S4 bénéficient d'une** garantie de **10 ans sur** le corps principal du poêle.

La peinture extérieure n'est garantie que pour un an.

Cette garantie est soumise aux conditions énoncées ci-dessous.

### 10.2 Conditions générales

Les conditions suivantes doivent être remplies pour que votre poêle soit couvert par la garantie décrite ci-dessus :

1. Votre poêle doit avoir été acheté auprès d'un revendeur officiellement agréé.
2. Vous devez être l'acheteur initial du poêle pour pouvoir faire une réclamation. Cette garantie n'est pas valable pour les réclamations faites par quelqu'un qui n'a pas acheté le poêle auprès de Hamlet Stoves ou d'un revendeur agréé.
3. Toute réclamation au titre de cette garantie doit être faite par l'intermédiaire du revendeur agréé auprès duquel le poêle a été acheté et être accompagnée d'une preuve d'achat (par exemple un reçu valide). Les poêles qui n'ont pas été achetés auprès d'un revendeur agréé ne sont pas couverts par cette garantie.
5. Votre poêle doit avoir été installé par une personne dûment qualifiée et conformément aux instructions d'installation du fabricant. Les poêles qui n'ont pas été installés par une personne dûment qualifiée ou qui n'ont pas été installés conformément aux instructions d'installation du fabricant ne sont pas couverts par cette garantie.



6. Toute réclamation au titre de cette garantie ne sera pas valable si l'installation du poêle n'est pas conforme à tous les règlements de construction et autres législations en vigueur au moment de l'achat et si des relevés de tirage n'ont pas été effectués pour confirmer l'adéquation du conduit de fumée. La décision du fabricant quant au respect de cette condition est définitive.

7. La garantie ne couvre pas les dommages causés au poêle par une manipulation négligente, une mauvaise utilisation ou une négligence de l'appareil (la mauvaise utilisation et la négligence consistent à ne pas suivre les instructions du fabricant et les guides d'utilisation relatifs aux poêles, y compris l'utilisation de combustibles non recommandés).

8. Les consommables suivants ne sont pas couverts par cette garantie :

- Revêtements de la chambre de combustion - Grille - Support de combustible
- déflecteur - Porte/vitre de porte – Joints de vitre.

9. La garantie ne couvre pas les dommages causés par l'entreposage ou l'utilisation du poêle dans un environnement humide, les défauts ou les défaillances causés par les conditions locales, tels que les problèmes de tirage et les défauts de cheminée, ou la corrosion causée par la condensation, l'humidité ou l'infiltration d'eau dans le conduit de fumée, la cheminée ou l'environnement du poêle.

10. La garantie n'est valable que si le poêle est entretenu et vérifié chaque année par un chauffagiste dûment qualifié, la documentation devant être conservée et produite en cas de réclamation.

11. La garantie n'est valable que si les pièces de rechange utilisées sont fournies par **Hamlet Stoves** ou par un revendeur agréé. L'utilisation de pièces de rechange autres que celles fournies par **Hamlet Stoves** annulera la garantie. Les pièces détachées peuvent être achetées auprès d'un revendeur agréé. Pour la France vous pouvez contacter FLAMME HOUSE au 01 64 36 76 15 ou par e-mail à [flammehouse@gmail.com](mailto:flammehouse@gmail.com). Vous pouvez retrouver toutes les pièces de votre poêle en consultant le site anglais [www.aradastoveandspares.com](http://www.aradastoveandspares.com). C'est une version spéciale UK (Royaume uni), mais vous pourrez répertorier les pièces dont vous avez besoin.

12. La garantie n'est pas valable si des réparations ou des modifications ont été apportées au poêle par une personne autre que **Hamlet Stoves**, ses représentants autorisés ou ses revendeurs agréés.

13. Toutes les périodes de garantie commencent à la date d'achat, ne sont pas transférables et ne bénéficient qu'à l'acheteur initial du poêle.

### 10.3 Généralités

Notre garantie s'ajoute à vos droits légaux et ne les affecte pas.

Si vous pensez que votre appareil ne fonctionne pas correctement ou qu'il est tombé en panne, veuillez tout d'abord contacter votre revendeur ou installateur local pour obtenir de l'aide.

## 11. Recyclage



### 11.1 Recyclage des emballages

La majorité des composants de l'emballage peuvent être recyclés, selon les matériaux :

- **BOIS** (palette) - Les quantités de bois destinées aux ménages peuvent être déposées à la déchetterie plus proche.
- **CARTON** (emballage extérieur) - La plupart des communes collectent le carton dans le cadre de la collecte sélective. Le carton peut aussi être recyclé dans votre déchetterie locale
- **PLASTIQUE** (emballage intérieur à bulles / sacs / cerclage extérieur) - Certaines communes collectent les emballages en plastique dans le cadre de leurs collectes sélectives. Le cerclage extérieur doit être déposé dans votre déchetterie



### 11.2 Recyclage des produits en fin de vie

Comme pour l'emballage, la majorité des composants de l'appareil peuvent être recyclés, selon les matériaux :

- **FONTES ET ACIERS** - Tous les composants métalliques peuvent être recyclés dans votre déchetterie locale.
- **VERRE** - Le verre peut être recyclé dans votre déchetterie
- **REVÊTEMENTS ET JOINTS D'ÉTANCHÉITÉ du foyer** - Ces composants ne sont actuellement pas recyclables et doivent être éliminés dans votre déchetterie

## 12. Données techniques

<b>DONNÉES TECHNIQUES</b>	<b>Solution 5kW Inset S4</b>	<b>Solution 7kW Inset S4</b>
<b>Hauteur (mm)</b>	<b>580 mm</b>	<b>580 mm</b>
<b>Largeur (mm)</b>	<b>517 mm</b>	<b>517 mm</b>
<b>Profondeur (mm) (de l'arrière au bossage de la poignée)</b>	<b>469 mm</b>	<b>469 mm</b>
<b>Hauteur dans l'ouverture du bâtiment (mm)</b>	<b>544 mm</b>	<b>544 mm</b>
<b>Profondeur au centre de l'ouverture du bâtiment (mm)</b>	<b>316 mm</b>	<b>316 mm</b>
<b>Largeur dans l'ouverture des constructeurs (mm)</b>	<b>394 mm</b>	<b>394 mm</b>
<b>Profondeur de la face avant (mm)</b>	<b>100 mm</b>	<b>100 mm</b>
<b>Diamètre du conduit de fumée - mm (pouces)</b>	<b>127 (5")</b>	<b>127 (5")</b>
<b>Angle de sortie du conduit par rapport à la verticale</b>	<b>30 °</b>	<b>30 °</b>
<b>Distance minimale par rapport aux matériaux combustibles- (Au-dessus)</b>	<b>250 mm</b>	<b>200 mm</b>
<b>Distance minimale par rapport aux matériaux combustibles (Côté)</b>	<b>175 mm</b>	<b>175 mm</b>
<b>Température sous l'âtre</b>	<b>66 °C</b>	<b>70°C</b>
<b>Poids emballé</b>	<b>89 Kg</b>	<b>91 Kg</b>
<b>Poids net</b>	<b>83 Kg</b>	<b>85 Kg</b>

<b>DONNÉES TECHNIQUES</b>	<b>Solution 5kW Inset S4</b>	<b>Solution 7kW Inset S4</b>
<b>Puissance calorifique nominale - bois (Kw)</b>	<b>5,0</b>	<b>7,1</b>
<b>Rendement net à la puissance calorifique nominale (%)</b>	<b>79,9</b>	<b>75,4</b>
<b>Température moyenne des gaz de combustion (°C)</b>	<b>274</b>	<b>326</b>
<b>Émissions moyennes de CO à 13 % d'O2 (%)</b>	<b>0,08</b>	<b>0,11</b>
<b>Débit massique des gaz de combustion (g/s)</b>	<b>4,1</b>	<b>6,23</b>
<b>Charge de combustible typique pour atteindre le rendement nominal par heure (Kwh/Kg) (bois dur séché)</b>	<b>1,44</b>	<b>1,62</b>
<b>Émission moyenne de CH à 13 % d'O2 (%)</b>	<b>79</b>	<b>92</b>
<b>Émissions moyennes de NOx à 13 % d'O2 (%)</b>	<b>97</b>	<b>95</b>
<b>Particules DIN Plus à 13 % d'O2 (%)</b>	<b>14</b>	<b>27</b>
<b>Longueur et diamètre de la bille idéale (mm)</b>	<b>200 / 100</b>	<b>300 / 100</b>
<b>Puissance calorifique nominale - combustible solide (Kw)</b>	<b>5,0</b>	<b>7,1</b>
<b>Rendement net à la puissance calorifique nominale (%)</b>	<b>76,0</b>	<b>75,8</b>
<b>Température moyenne des gaz de combustion (°C)</b>	<b>323</b>	<b>332</b>
<b>Émissions moyennes de CO à 13 % d'O2 (%)</b>	<b>0,07</b>	<b>0,08</b>
<b>Débit massique des gaz de combustion (g/s)</b>	<b>4,1</b>	<b>6,4</b>
<b>Charge de combustible typique pour atteindre le rendement nominal par heure (Kwh/Kg) (MSF Maxibrite)</b>	<b>0,76</b>	<b>1,08</b>
<b>Émission moyenne de CH à 13 % d'O2 (%)</b>	<b>30</b>	<b>43</b>
<b>Émissions moyennes de NOx à 13 % d'O2 (%)</b>	<b>138</b>	<b>159</b>
<b>Particules DIN Plus à 13 % d'O2 (%)</b>	<b>12</b>	<b>27</b>

## **13. Accessoires optionnels**

Les accessoires optionnels peuvent être achetés auprès de votre revendeur ou sur le site Internet d'Arada. Les accessoires suivants sont disponibles pour la gamme Solution inset S4 :

- Poignée de sécurité (AFS3165)
- Options de couleurs

---

AFFIX DUPLICATE STOVE DATA LABEL HERE /  
APPOSER LE DUPLICATA DE L'ÉTIQUETTE DES  
DONNÉES DU POÊLE ICI



---

**Hamlet est une marque d'Arada Ltd.**  
**Arada Ltd**

The Fireworks,  
Weycroft Avenue - Axminster- Devon  
EX13 5HU  
Royaume-Uni

[www.aradastoves.com](http://www.aradastoves.com)

T: +44 (0)1297 632 050

