



Poêle Holborn

Guide de l'utilisateur



CONSERVEZ CE GUIDE POUR TOUTE RÉFÉRENCE ULTÉRIEURE

EN 13240:2011 +A2:2004

BK 739 Rev 02

DATE DE PUBLICATION : 21/07/2023



Félicitations pour l'achat de votre nouveau poêle !

Plus de 30 ans d'expérience ont été consacrés au développement de votre poêle afin de garantir des performances optimales et des années d'utilisation et de plaisir sans problème. Chaque détail de votre poêle a été soigneusement conçu et mis au point, c'est pourquoi nous sommes si confiants dans la fiabilité de nos produits.

Votre poêle est construit selon les normes artisanales les plus strictes, avec les meilleurs matériaux et l'équipement le plus moderne qui soit. Il s'agit d'un appareil très efficace et sophistiqué qui, s'il est correctement installé et utilisé, devrait vous donner satisfaction tout au long de votre vie.

Si vous avez des questions sur votre poêle qui ne sont pas couvertes par ce manuel, veuillez contacter le revendeur de votre région ou visiter notre site web : www.aradastoves.com, qui offre une mine d'informations sur la façon d'entretenir et de tirer le meilleur parti de votre poêle.

Veillez vous assurer de lire ces instructions dans leur intégralité et de les comprendre avant d'utiliser votre poêle.

Arada mène une politique de développement continu de ses produits et se réserve donc le droit de modifier les spécifications sans préavis.

En raison des cycles d'impression, des articles ou des options peuvent être décrits avant qu'ils ne soient généralement disponibles ou après qu'ils ont cessé d'être disponibles. En cas de doute sur un aspect quelconque de votre poêle, son installation ou son utilisation correcte, veuillez consulter votre détaillant ou revendeur.



REMARQUE IMPORTANTE :

Les éléments suivants sont emballés à l'intérieur du poêle pour les besoins de l'expédition :

- 4x boulons de réglage autonivelants
- 2x boutons de contrôle de l'air et vis
- 1x embout de cheminée et fixations
- 1x plaque chauffante et fixations
- 1x poignée de porte
- 1x plaque d'obturation supérieure de l'auvent (en fonction de l'installation)
- 1x plaque d'exemption de fumée et fixation (en fonction de l'installation)
- 1x Paire de gantelets pour poêle
- 1x outil d'exploitation

L'installation des éléments ci-dessus doit être effectuée des personnes compétentes et qualifiés ou approuvées par le service de contrôle des bâtiments.

Veillez vous référer au **BK545, GUIDE D'INSTALLATION DES POELES ARADA** pour des conseils d'installation.

Contenu

1. Identification de votre poêle

- 1.1 Identification des pièces et de la terminologie de votre poêle - externes.....5
- 1.2 Identification des pièces et de la terminologie de votre poêle - internes6

2. Avertissements

- 2.1 Avertissements importants7
- 2.2 Santé et sécurité8

3. Combustible recommandés

- 3.1 Bois.....9

4. Avant d'utiliser votre poêle

- 4.1 Points de repère avant utilisation10

5. Commandes d'entrée d'air

- 5.1 Entrée d'air11
 - 5.1.1 Emplacement du contrôle de l'arrivée d'air primaire11
 - 5.1.2 Contrôle de l'arrivée d'air primaire12
 - 5.1.3 Contrôle de l'arrivée d'air secondaire12
 - 5.1.4 Air tertiaire13

6. Allumer votre poêle

- 6.1.2 Surcharge de carburant14
- 6.1.3 Fonctionnement avec la porte laissée ouverte14
- 6.1.4 Volets / régulateurs d'air laissés ouverts14
- 6.2 Brûler du bois14
- 6.4 Avertissement - Émissions de fumées15
- 6.5 Ravitaillement en combustible sur un lit de braises bas15
- 6.7 Brûlement typique pour une chaleur nominale16

Contenu

7. Informations complémentaires pour tous les propriétaires de poêles	
7.1 combustion réduite (combustion lente)	17
7.2 Surbrullement	17
7.3 Feux de cheminée	17
7.4 Périodes de non-utilisation (mois d'été).....	17
7.5 Remuage de la grille de base de la chambre de combustion	18
7.6 Élimination des cendres	18
7.7 Pièces de rechange	19
7.8 Classification.....	19
7.9 Conditions météorologiques défavorables	19
7.10 Porte vitrée.....	20
7.11 Poignée de porte coupe-feu	20
8. Comment votre poêle fournit-il de la chaleur ?	
8.1 Chaleur rayonnante	21
9. Entretien du réchaud	
9.1 Réglage des charnières de la porte	22
9.2 Revêtements / briques réfractaires	22
9.3 Déфлекteur.....	22
9.4 Joint de porte coupe-feu	23
9.5 Verre fissuré	23
9.6 Ramonage des cheminées / tuyaux	23
10. Autres ressources / informations	
10.2 Spécifications.....	23
11. Garantie	
11.1 Garantie	24
11.2 Conditions générales	25
11.3 Généralités	25
12. Recyclage	
12.1 Recyclage des emballages.....	26
12.2 Recyclage des produits en fin de vie.....	26
13. Spécifications techniques	27
14. Informations complémentaires	
14.1 Conduit de fumée à double paroi - distances réduites	29
15. Accessoires en option	29
17. Notes	31

1. Identifier votre poêle

1.1 Identification des pièces et de la terminologie de votre poêle —Extérieur

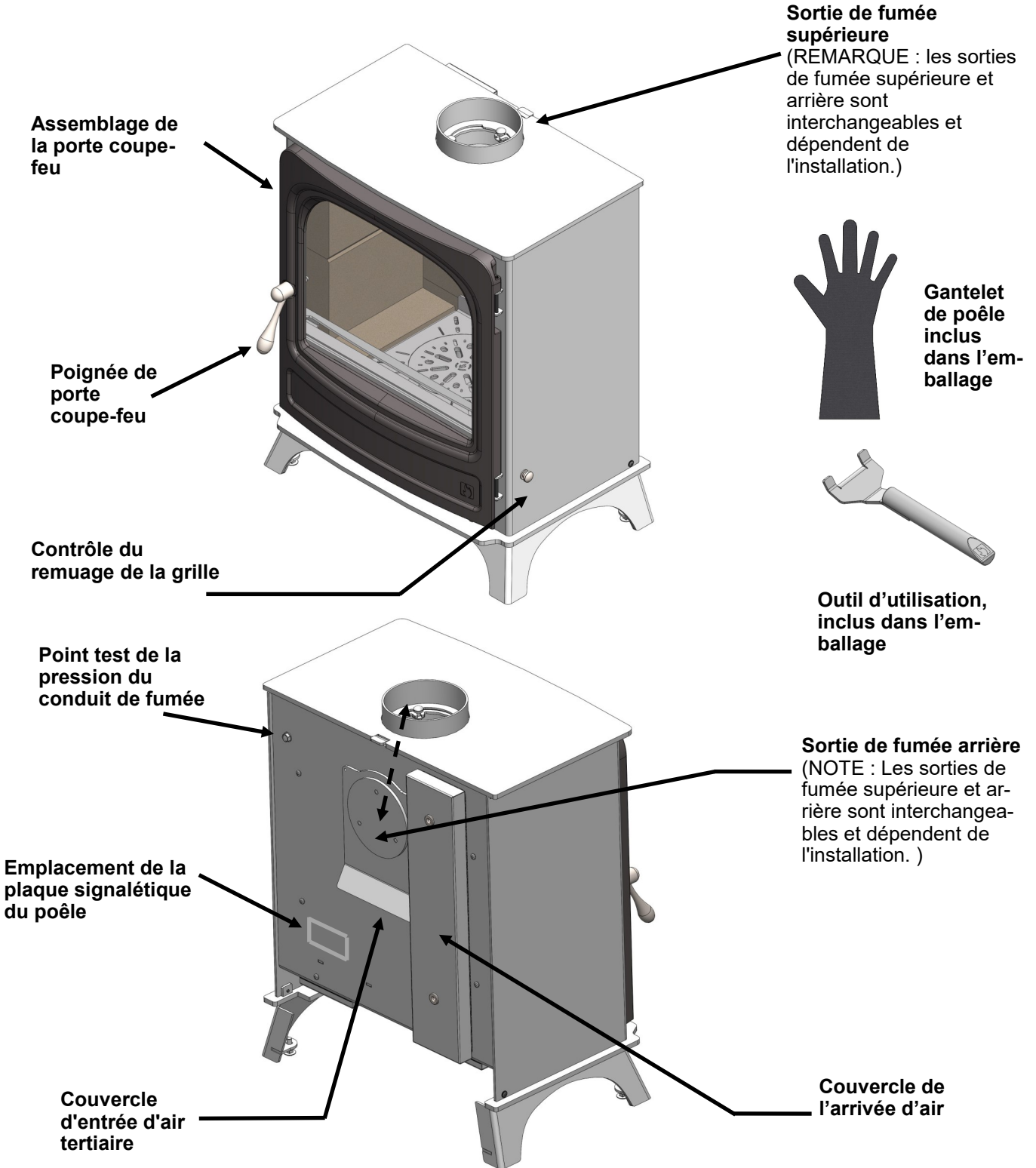

1.2 Identification des pièces et de la terminologie de votre poêle - Intérieur

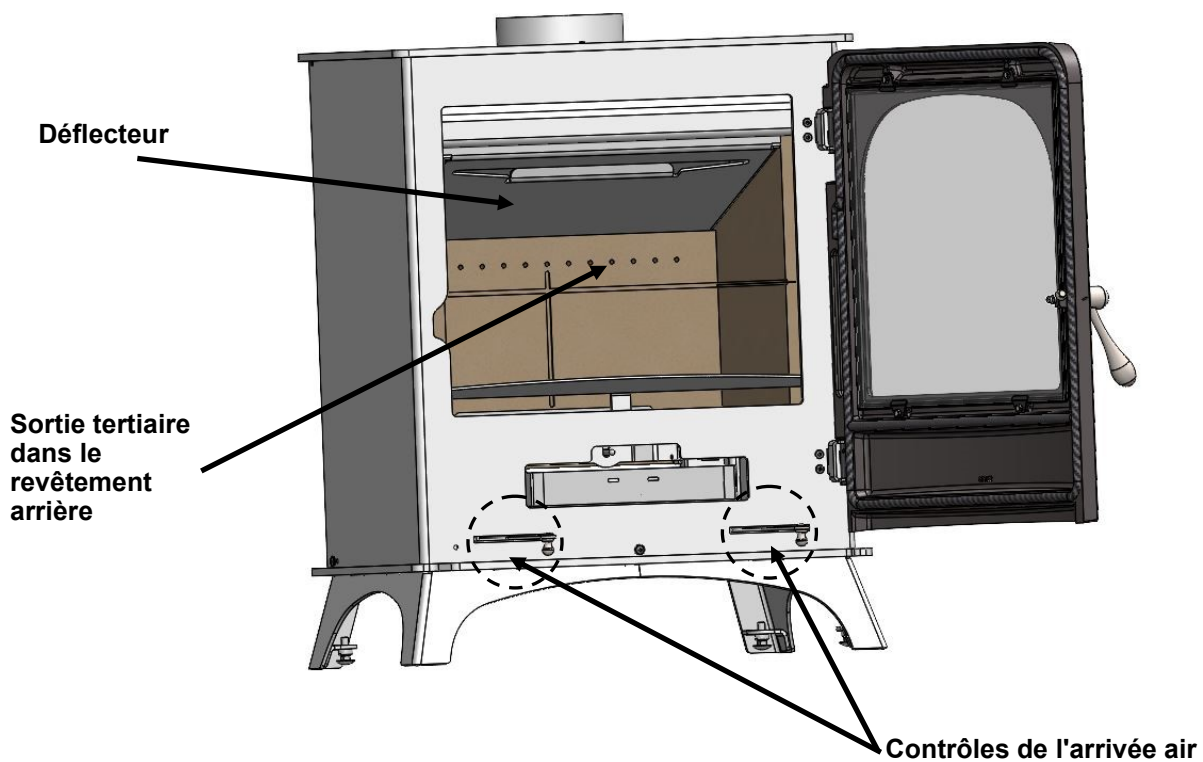
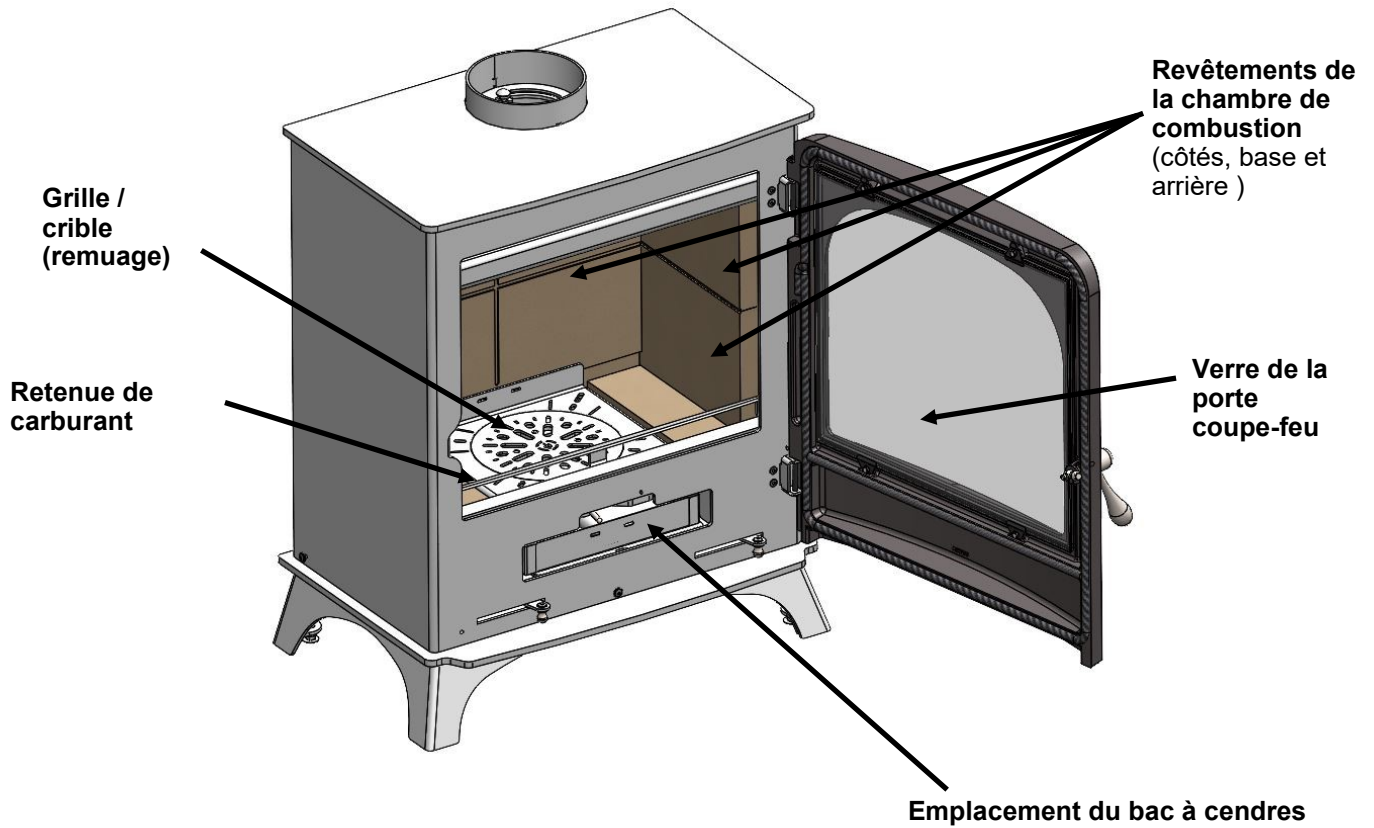



INFORMATIONS IMPORTANTES

2. Avertissements

2.1 Avertissements importants

Pour l'installation de tout appareil de chauffage au bois, qu'il soit neuf ou de remplacement, les travaux d'installation doivent être effectués par des personnes compétentes

Les instructions du fabricant ne doivent pas être considérées comme prépondérantes par rapport aux exigences légales.

Tous les poêles Holborn **NE DOIVENT PAS** être raccordés à un système d'évacuation en commun.

Remarque : la classification de ces appareils n'est valable que pour un usage intermittent.

N'utilisez pas d'aérosols ou d'autres matériaux inflammables à proximité de l'appareil lorsqu'il est utilisé.

Ne pas utiliser l'appareil comme incinérateur.

N'utilisez que les carburants recommandés. Les carburants, matériaux ou combustibles liquides inappropriés et non recommandés sont rigoureusement interdits.

le charbon de maison bitumineux ne doit PAS être brûlés dans cet appareil. L'utilisation de ces combustibles annule la garantie de l'appareil.

Veillez à ce que les grilles d'entrée d'air du logement ne soient pas obstruées ou susceptibles d'être bloquées.

Il faut être prudent pendant le fonctionnement de l'appareil car les surfaces internes et externes sont chaudes au toucher. Utilisez le gant spécial fourni lorsque l'appareil fonctionne.

Un pare-feu doit être utilisé en présence d'enfants ou de personnes âgées.

Respectez toujours les distances par rapport aux matériaux combustibles indiquées sur la plaque signalétique de l'appareil et dans la section des données techniques de ce manuel. Veillez à ce qu'aucun meuble ou matériau combustible ne soit susceptible d'être exposé à la chaleur dégagée par l'appareil.

Le poêle ne doit en AUCUN cas être utilisé pendant de longues périodes avec la porte coupe-feu principale ouverte. Il en résulterait une surchauffe qui endommagerait gravement le poêle et le système d'évacuation des fumées.

Le fait de passer outre aux avertissements peut entraîner des dommages corporels et/ou matériels.

Arada Ltd ne sera pas responsable de toute perte ou blessure consécutive ou accidentelle, quelle qu'en soit la cause.

2.2 Santé et sécurité

Veillez consulter les directives en matière de santé et de sécurité pour obtenir des conseils sur la manipulation d'articles lourds et/ou volumineux.

3. Combustibles recommandés

3.1 Le bois

En tant que combustible naturel et renouvelable, le bois est le premier choix pour la combustion. Cependant, la combustion du bois demande un peu d'effort et de planification.

Tout type de bois convient (bien que le bois dur soit préférable) à condition qu'il soit bien séché et que son taux d'humidité soit inférieur à 20 %. Cela signifie généralement que le bois a été stocké de manière appropriée pour permettre à l'humidité de s'évaporer pendant au moins 9 mois dans le cas du bois tendre, et au moins 24 mois dans le cas du bois dur. Nous recommandons que pour la combustion générale, le bois soit fendu en bûches d'un diamètre maximal de 100 mm.

Si, lorsque vous brûlez du bois, vous voyez des signes de goudron collant à l'intérieur de l'appareil ou de la cheminée, cela signifie que votre bois est "vert" ou trop humide et qu'il doit être asséché. Vous pouvez vous procurer un humidimètre électronique pour déterminer le taux d'humidité de votre bois de chauffage.

Le bois humide ne doit pas être utilisé car il contribue fortement à la formation de goudron et de créosote qui peuvent, dans des cas extrêmes, s'écouler dans la cheminée sous forme liquide. Cela endommagerait gravement la cheminée et l'appareil et augmenterait le risque de feu de cheminée.

NE PAS BRÛLER de charbon bitumineux dans cet appareil.

NE PAS BRÛLER les matières plastiques sous quelque forme que ce soit dans cet appareil.

4. Avant d'utiliser votre poêle

Les poêles Holborn sont conçus pour être utilisés avec la porte coupe-feu fermée à tout moment, sauf pour le remplissage (lorsqu'ils sont allumés) ou le nettoyage (lorsqu'ils sont froids).

Ne laissez jamais l'appareil sans surveillance pendant une période prolongée lorsque la porte est ouverte.

Avant d'allumer le poêle pour la première fois, vérifiez avec l'installateur que.. :

- L'installation et les travaux de construction sont terminés. (Voir le guide d'installation **BK545**)
- La cheminée est saine, a été ramonée et n'est pas obstruée.
- Les règles de construction et les éventuelles réglementations locales ont été respectées lors de l'installation.
- Tous les panneaux de revêtement de la chambre de combustion et la plaque avant du foyer sont en place.
- Le tirage de la cheminée a été vérifié et est conforme aux spécifications (entre 0,12mb et 0,2mb, ou 12-20 pascals). Cela garantit un fonctionnement prévisible et efficace de votre poêle.
- Le détecteur de monoxyde de carbone est correctement installé dans la même pièce que l'appareil.
- L'installateur a pris les dispositions nécessaires pour l'air de combustion et l'air de ventilation, conformément aux règles de construction.
- Il faut tenir compte de la nécessité d'une ventilation supplémentaire si une autre source de chauffage nécessitant de l'air est utilisée simultanément. Si l'on envisage d'installer un ventilateur d'extraction dans une partie de la de la maison, après l'installation du poêle, il convient de demander l'avis d'un ingénieur qualifié.

Assurez-vous d'avoir lu et compris ces instructions avant d'allumer le feu.

Portez toujours des gants de protection résistants à la chaleur lorsque vous remplissez votre poêle, tels que les gants fournis avec votre poêle. Tenez toujours les gants à l'écart des flammes nues et des étincelles lorsque vous rechargez l'appareil.

Nous vous recommandons d'allumer un petit feu pendant les premiers jours d'utilisation afin de durcir la peinture et de permettre aux pièces de se détendre.

Il se peut que vous entendiez votre poêle produire des bruits de cliquetis ou de tic-tac lorsqu'il chauffe ou refroidit. Ce phénomène est tout à fait normal et résulte de la dilatation et de la contraction des composants en acier de votre poêle lorsque sa température varie.

5. Commandes d'entrée d'air

5.1 Entrée d'air

Votre poêle a besoin d'air pour fonctionner, celui-ci pénètre dans l'appareil en deux endroits : la majeure partie de l'air de combustion entre sous l'appareil, par les commandes d'arrivée air, le reste de l'air entre par le couvercle arrière, comme indiqué ci-dessous.

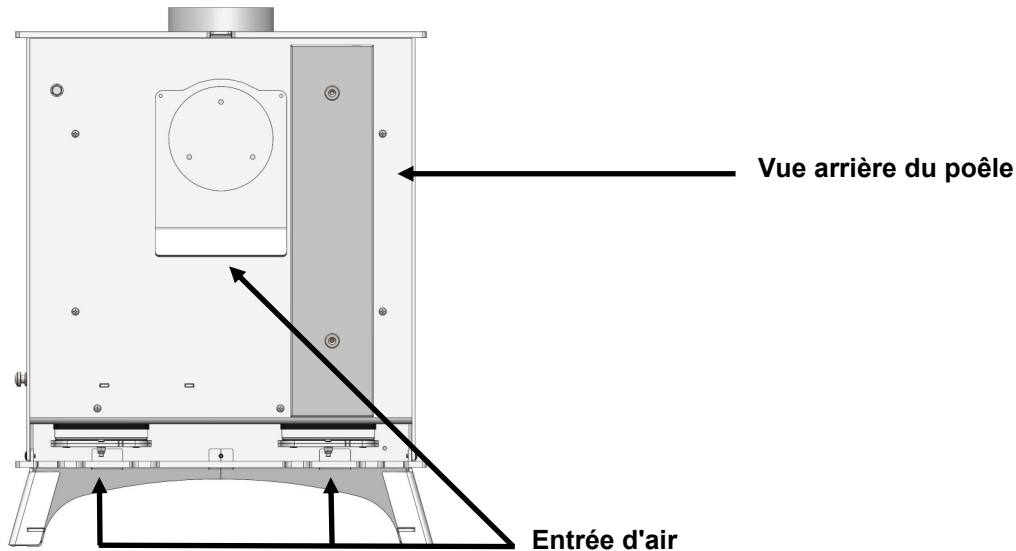

NOTE : NE PAS COUVRIR OU OBSTRUER MEME PARTIELLEMENT LES OUVERTURES D'ENTRÉE D'AIR DE L'APPAREIL.

5.1.1 Emplacement du contrôle de l'air principal

La commande d'air primaire régule l'air entrant dans la chambre de combustion, en fournissant de l'air sous la grille. Cette commande est située sous la porte du foyer, sur le côté droit, lorsque l'on fait face à l'avant du poêle.

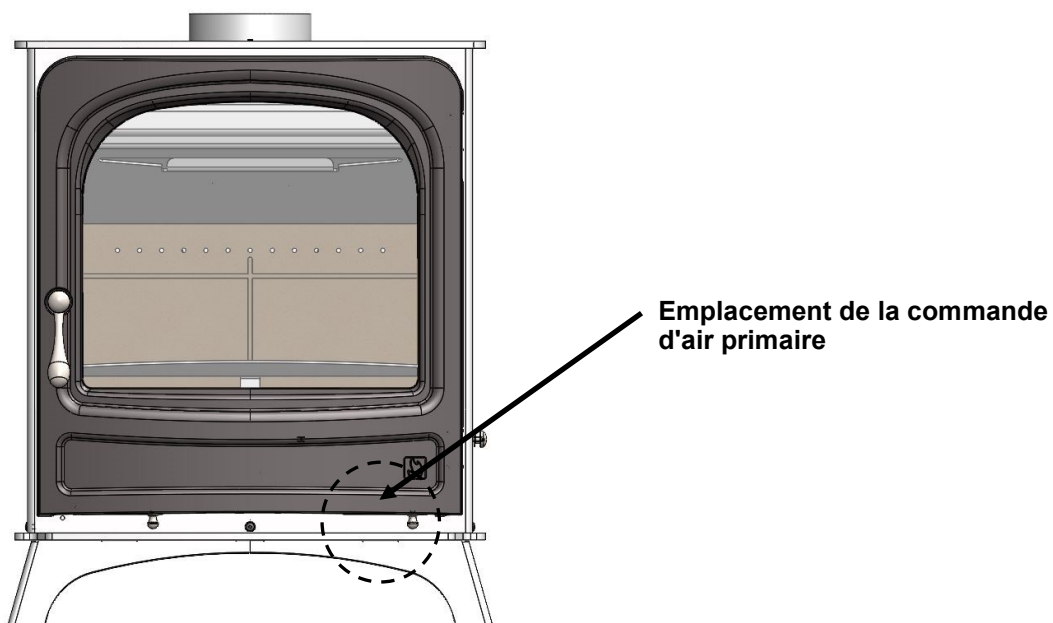

5.1.2 Contrôle de l'air principal

La commande d'air primaire régule l'air entrant dans la chambre de combustion, fournissant de l'air à la partie inférieure du lit de combustible

La commande est une plaque rotative interne avec des fentes, logée à l'intérieur du corps de l'appareil et située sous le coin droit de l'ensemble de la porte coupe-feu. En faisant glisser le bouton de commande vers la droite, jusqu'à la butée, on obtient la position d'ouverture totale, voir **figure 1**. En le glissant vers la gauche, on obtient l'arrêt/la réduction de l'air, comme le montre la **figure 2**.

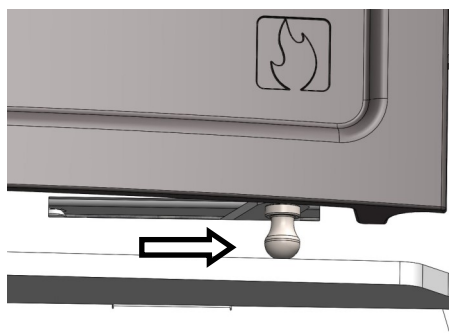

Fig. 1. Position entièrement ouverte

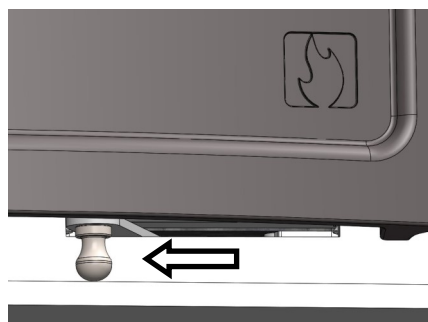

Fig. 2. Position complètement fermée

5.1.3 Contrôle de l'air secondaire

La commande d'air secondaire régule l'air entrant dans la chambre de combustion, en fournissant un surcroît d'air au lit de combustible, ainsi que de l'air devant la vitre à l'intérieur de l'assemblage de la porte. Ce système est également connu sous le nom de système de lavage à l'air.

Cette commande est située sous la porte coupe-feu, sur le côté gauche, lorsque l'on fait face à l'avant du poêle.

**Emplacement du
contrôle de l'air
secondaire**

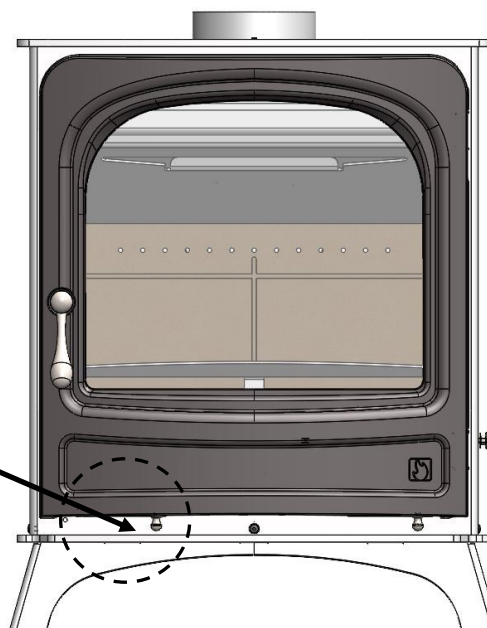

5.1.4 Contrôle de l'air secondaire

La commande est une plaque rotative interne avec des fentes, logée à l'intérieur du corps de l'appareil et située sous le coin gauche de la porte coupe-feu, lorsque l'on regarde l'avant de l'appareil.

En faisant glisser le bouton de commande vers la droite, jusqu'à la butée, on obtient la position d'ouverture totale (voir **figure 3**). En le glissant vers la gauche, on obtient l'arrêt/la réduction de l'air, comme le montre la **figure 4**

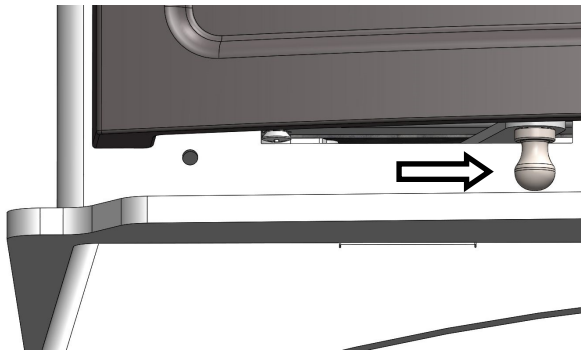

Fig. 3. Position complètement ouverte

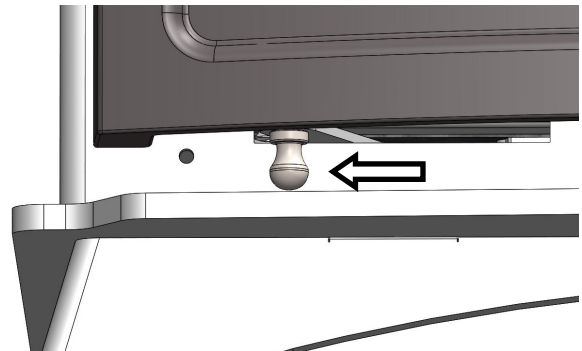

Fig. 4. Position fermée/réduite



REMARQUE : Si votre poêle est installé dans une zone de contrôle des émissions de fumées, il doit être équipé d'une plaque de restriction servant de butée mécanique pour le contrôle de l'air secondaire. Cette plaque ne se fermera pas complètement, ce qui permettra une purge d'air dans la boîte à feu afin de réduire les émissions de fumée.

5.1.5 Air tertiaire

Tous les modèles sont équipés d'une alimentation en air tertiaire que l'on peut voir fonctionner dans certaines conditions pendant la période de combustion. La sortie de l'air tertiaire se trouve à l'arrière de la chambre de combustion, juste en dessous du déflecteur, à travers une série de petits trous dans le revêtement arrière (voir page 6).

L'air tertiaire est utilisé pour fournir de l'air supplémentaire aux zones supérieures du foyer afin de favoriser une combustion supplémentaire des gaz de combustion non brûlés et d'assurer ainsi une émission de combustion plus propre.

L'air tertiaire ne nécessite aucun réglage de la part de l'utilisateur, car l'alimentation en air nécessaire est réglée en usine au cours du processus de production.

6. Allumer votre poêle

6.1.1 Zones de contrôle des fumées

Veillez vérifier si votre logement est situé dans une zone de contrôle des fumées avant de l'installer ou de l'utiliser.

6.1.2 Surcharge de carburant

La quantité maximale de carburant spécifiée dans ce manuel ne doit pas être dépassée, car une surcharge peut provoquer une fumée excessive. Voir la section des données techniques dans ce manuel.

6.1.3 Fonctionnement avec la porte ouverte

L'utilisation de l'appareil avec la porte ouverte peut provoquer un excès de fumée. L'appareil **NE DOIT PAS** être utilisé avec la porte de l'appareil laissée ouverte, sauf indication contraire dans les instructions.

6.1.4 Clapets / Régulateurs d'air laissés ouverts

L'utilisation de l'appareil avec les commandes d'air ou les registres coupe-feu ouverts peut provoquer un excès de fumée. L'appareil ne doit pas être utilisé lorsque les commandes d'air, le registre de l'appareil ou la porte sont ouverts, sauf dans les cas indiqués dans ces instructions.

6.2 Brûler du bois

Lors de la combustion du bois, ce sont en fait les gaz volatils libérés par le bois qui brûlent, ce qui nécessite un bon apport d'air provenant du dessus du combustible.

C'est pourquoi nous utiliserons toutes les entrées d'air lors de l'allumage du poêle, mais nous les réduirons ensuite à l'air provenant du système de lavage d'air et au surplus d'air. Jusqu'à 40 % de la chaleur produite par la combustion du bois provient de la combustion secondaire, qui peut être gravement entravée par l'air entrant dans le foyer par le dessous du combustible.

- 1) Allumez le feu en plaçant plusieurs couches de petit-bois sec en forme de grille croisée sur les barreaux de la grille. L'utilisation de deux ou trois allume-feu peut aider à allumer le petit bois
- 2) Ouvrez complètement les commandes d'air primaire et secondaire et allumez les allume-feu et/ou le petit bois
- 3) Une fois que le petit bois a pris feu, vous devez presque fermer la porte du foyer en la laissant entrouverte d'environ 10 mm. Cela facilitera le tirage du conduit de fumée lors de l'allumage initial du feu.
- 4) La température du conduit et le tirage doivent être corrects au bout de cinq minutes et le bois d'allumage doit être réduit pour former un lit de braises. Chargez soigneusement le poêle avec du bois bien sec et fermez complètement la porte du foyer.
- 5) Au bout de dix minutes, fermez complètement la commande d'air primaire et réglez la commande d'air secondaire pour contrôler le taux de combustion et maintenir la clarté du verre, généralement en l'ouvrant à moitié.

6.4 Avertissement - Émissions de fumées

Correctement installé, avec un conduit de fumée ou une cheminée appropriés, utilisé et entretenu correctement, cet appareil n'émettra pas de fumées dans l'habitation. Des fumées occasionnelles peuvent se dégager lors du lavage et du ravitaillement en carburant. Cependant, une émission persistante de fumées est potentiellement dangereuse et doit être examinée par un installateur agréé.



ATTENTION !

CESSEZ D'UTILISER L'APPAREIL SI VOUS SENTEZ DES VAPEURS OU SI VOUS VOYEZ DE LA FUMÉE S'ÉCHAPPER.

Si les émissions de fumées persistent, les mesures immédiates suivantes doivent être prises :

- Ouvrez les portes et les fenêtres pour aérer la pièce.
- Laissez le feu mourir ou s'éteindre et retirez le combustible de l'appareil en toute sécurité.
- Vérifier que le conduit de fumée ou la cheminée ne sont pas obstrués et les nettoyer si nécessaire.

Demandez conseil à votre installateur agréé.

N'essayez pas de rallumer le feu tant que la cause de l'émission de fumées n'a pas été identifiée et corrigée.

6.5 Ravitaillement sur un lit de braise bas

S'il n'y a pas suffisamment de matériaux brûlants dans le lit du feu pour allumer une nouvelle charge de combustible, des émissions de fumée excessives peuvent se produire. Le ravitaillement doit être effectué sur une quantité suffisante de braises et de cendres incandescentes pour que la nouvelle charge de combustible s'enflamme dans un délai raisonnable. S'il n'y a pas assez de braises dans le lit de feu, ajoutez du petit bois approprié pour éviter un dégagement excessif de fumée.

Remarques importantes sur l'utilisation

- **Toujours recharger sur des braises chaudes.**
- **Après la recharge, ouvrir complètement les commandes d'air primaire et secondaire pendant les temps suivants, afin d'établir une bonne combustion.**

Holborn 5kW (S3)- 4 minutes avec la porte coupe-feu entrouverte

Holborn 5kW Widescreen (S3) - 2 minutes

Holborn 7kW (S3)- 3 minutes

- **Ne laissez pas l'appareil sans surveillance tant que les flammes ne sont pas bien établies.**
- **Brûlage périodique total du combustible à haut rendement pour brûler le charbon de bois restant.**

6.7 Chaleur typique pour la puissance nominale

Pour obtenir la combustion la plus efficace possible à la puissance nominale, veuillez consulter le tableau des spécifications à la fin de ce manuel. Veuillez noter que de nombreux facteurs peuvent affecter la puissance nominale, de sorte que les poids de combustible indiqués (bois dur séché, hêtre) sont un guide, qui représente les conditions de combustion des essais en laboratoire.

7. Informations complémentaires pour tous les propriétaires de poêles

7.1 Combustion réduite (combustion lente)

Lorsque le bois brûle lentement dans un appareil fermé (par exemple : réglage de l'air au minimum), il produit de l'humidité et du goudron, ce qui crée de la condensation et des dépôts dans la cheminée. Cet effet peut être minimisé en brûlant fort pendant une courte période, quinze à vingt minutes deux fois par jour.

Pour éviter les problèmes de cheminée, votre appareil ne doit pas être utilisé à une vitesse de combustion réduite sans une période de combustion rapide. On parle de combustion rapide lorsque le poêle brûle avec une "flamme vive" et une température plus élevée. Il est fortement déconseillé d'alimenter le feu en bois et de réduire les entrées d'air avant de laisser le poêle s'éteindre (peut-être au moment de se coucher), car cela peut entraîner un refroidissement du poêle et du conduit de fumée, ainsi qu'une combustion incomplète, des dépôts de suie et des niveaux élevés de gaz polluants rejetés dans l'environnement.

7.2 Surcombustion

NE SURCHARGEZ PAS votre appareil. Faire fonctionner le poêle au maximum pendant des périodes prolongées peut entraîner une surchauffe. Si le connecteur à la cheminée ou le boîtier est rouge, l'appareil est en surchauffe, ce qui peut provoquer un feu de cheminée. Parmi les autres signes, citons la déformation et la coloration rouge-oxyde, qui témoignent d'une surchauffe des pièces internes ; la peinture de la carrosserie qui est devenue blanche et poussiéreuse est également révélatrice d'une telle utilisation.

7.3 Feux de cheminée

Utilisé correctement, avec le bon combustible et un entretien régulier, un feu de cheminée ne devrait jamais se produire. Toutefois, en cas de feu de cheminée, la procédure suivante doit être mise en œuvre sans délai :

- **Appeler les pompiers –**
- **Fermez immédiatement toutes les entrées d'air de l'appareil, afin de réduire l'alimentation en air du poêle.**
- **Éloignez les meubles et les matériaux combustibles de la zone environnante du poêle, afin de réduire le risque d'incendie et de permettre l'accès des pompiers.**
- **S'assurer que l'accès au grenier est possible.**
- **Évacuer la propriété.**

7.4 Périodes de non-utilisation (mois d'été)

Veillez à ce que votre poêle reste propre et que les pièces mobiles soient bien lubrifiées à l'aide d'un inhibiteur de corrosion hydrofuge pendant les mois d'été (pendant les périodes d'inutilisation prolongée). Si possible, rangez le déflecteur à l'extérieur du poêle. Vérifiez à intervalles réguliers que tous les éléments mobiles se déplacent librement. Permettez à l'air de circuler dans le poêle en ouvrant la commande d'entrée d'air primaire à moitié, en ouvrant la porte ou en la laissant entrouverte. Cela permettra à l'air de circuler librement dans l'appareil et d'empêcher la formation d'humidité et de condensation à l'intérieur du poêle et de la cheminée. Cet entretien préventif permettra à votre poêle de rester dans les meilleures conditions pour les mois d'hiver à venir.

7.5 Remplissage de la chambre de combustion

Pour cribler la grille, la porte coupe-feu principale peut être maintenue fermée, à l'aide du gantelet de poêle fourni, localisez le bouton de remuage du crible monté à droite. Tirez le levier en l'éloignant du corps du poêle jusqu'à la position d'arrêt limite. Poussez ensuite le levier vers le corps du poêle, à plusieurs reprises, jusqu'à ce que le lit de braises et de cendres ait été réduit.

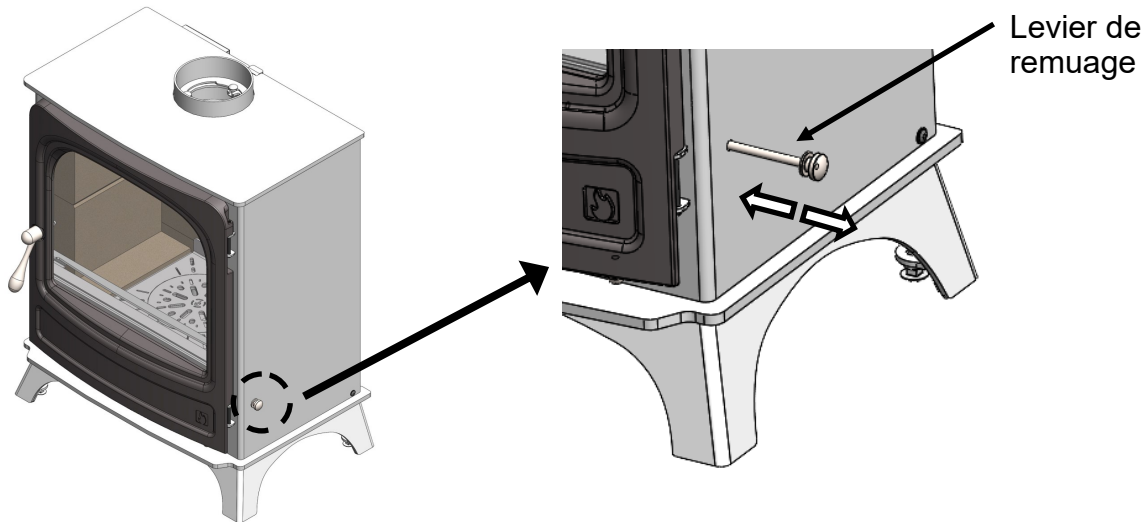

Fig. 6. Levier de remuage



AVERTISSEMENT : TOUJOURS UTILISER LE GANTELET DU POELE FOURNI.

Il convient d'être extrêmement prudent si l'appareil est en marche, au risque de se blesser ou de se brûler.

7.6 Enlèvement des cendres

Le cendrier doit être vidé lorsque le niveau de cendres atteint le haut du cendrier. Il ne faut en aucun cas laisser les cendres s'accumuler jusqu'à toucher le dessous de la grille, car cela réduirait considérablement la durée de vie de la grille.

Pour retirer le cendrier, **UTILISEZ TOUJOURS** le gantelet de poêle et l'outil d'utilisation fournis.

- Ouvrez la porte du poêle, en faisant une courte pause pour permettre au feu de s'adapter à l'augmentation de l'apport d'air.
- Insérez l'extrémité de la fourche de l'outil de travail dans le cendrier (voir Fig. 7.).
- Retirez avec précaution le cendrier de l'emplacement des retombées de cendres.
- Videz les cendres dans un récipient métallique approprié. Remplacez le cendrier dans le poêle, en inversant la procédure ci-dessus, et fermez la porte coupe-feu.



AVERTISSEMENT : Les cendres peuvent être très **chaudes** ! Veillez à ne pas vous brûler les mains ou les objets ménagers avec les braises qui tombent - **UTILISEZ TOUJOURS LES GANTS FOURNIS.**

Ne le videz que dans un récipient métallique. Même si les cendres semblent froides, des braises rouges peuvent être cachées et peuvent facilement déclencher un incendie ou causer des blessures.

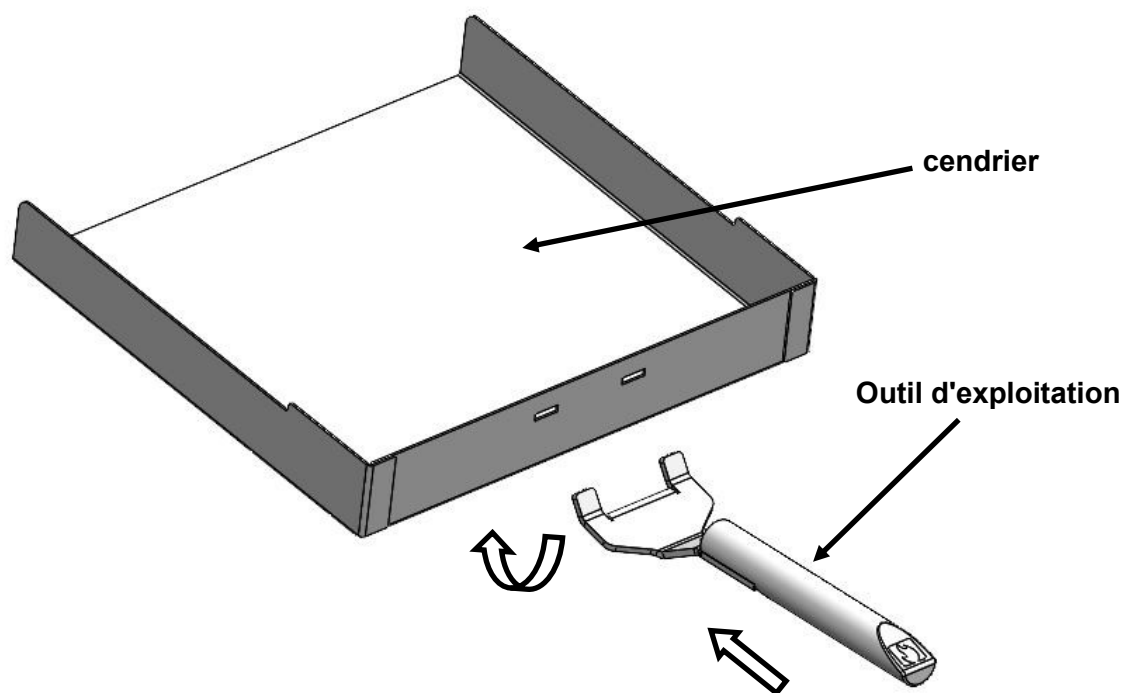

Fig.7 Cendrier et outil d'exploitation

7.7 Pièces de rechange

Les pièces de rechange d'origine peuvent être obtenues auprès de votre revendeur Arada.

Vous trouverez une liste complète de pièces détachées et autres tels que des revêtements, des pièces de rechange pour la grille et des déflecteurs, ainsi que des articles destinés à améliorer l'aspect visuel et l'efficacité du poêle, tels que de la peinture pour poêle et des kits de tresse pour la porte.

Il convient de noter que le montage de pièces non officielles sur votre poêle annule la garantie.

7.8 Classification

Tous les poêles Holborn sont classés comme fonctionnant par intermittence. Cela signifie que pour obtenir la puissance nominale, vous devrez recharger au minimum 45 minutes pour le bois.

7.9 Conditions météorologiques défavorables

Si, en raison de conditions météorologiques défavorables, votre poêle ne fonctionne pas correctement et émet de la fumée, ne considérez pas cela comme une nuisance, cette fumée indique que du monoxyde de carbone est émis dans la pièce. Éteignez le poêle en réduisant la vitesse d'allumage, ouvrez les fenêtres et laissez le combustible du poêle se consumer avant de fermer les fenêtres. La cause probable est un tirage insuffisant, vérifiez les conduits de fumée et faites tester la pression de la cheminée.

7.10 Vitre de porte

La vitre de la porte doit rester claire lors d'une combustion normale. Cependant, dans certaines conditions, telles qu'une combustion faible ou lente, l'utilisation de bois humide ou une combustion pendant la nuit, la vitre peut devenir légèrement noircie. Pour y remédier, faites fonctionner l'appareil à un rythme rapide. Sinon, lorsque le poêle est froid, ouvrez la porte et nettoyez la face intérieure de la vitre à l'aide d'un chiffon humide ou d'un produit de nettoyage pour vitres.

7.11 Poignée de la porte coupe-feu

Il faut faire attention lors de l'ouverture et de la fermeture de la porte coupe-feu, car toutes les surfaces environnantes seront TRÈS CHAUDES.



**TOUJOURS UTILISER LES GANTS DU POËLE LORS DE L'UTILISATION DE LA PORTE COUPE-FEU/POIGNÉE DE SECOURS - RISQUE DE BLESSURES CORPORELLES.
IL FAUT ÊTRE PRUDENT LORSQUE L'ON RECHARGE L'APPAREIL, TENIR LES GANTS DU POËLE À L'ÉCART DES FLAMMES NUES ET DES ÉTINCELLES.**

8. Comment votre poêle fournit-il de la chaleur ?

Section du poêle

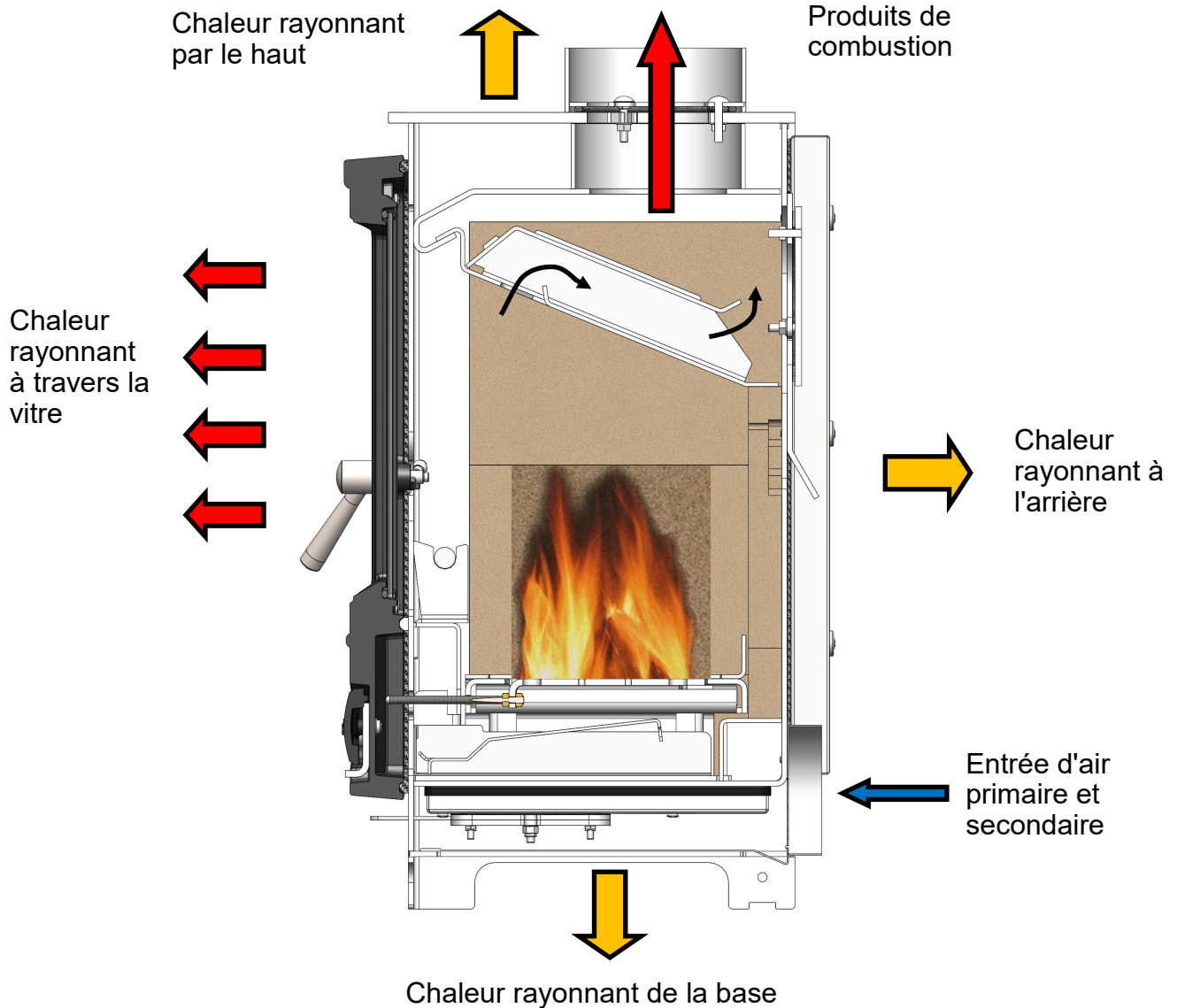

8.1 Chaleur rayonnante

Tous les poêles Holborn diffusent de la chaleur dans la pièce. La chaleur rayonnée est la plus intense à l'avant du poêle, en particulier à travers la vitre de la porte, et elle diminue à mesure que l'on s'éloigne du poêle.

Cette chaleur rayonnée est délivrée sous forme de rayons infrarouges qui chauffent les objets qu'ils touchent. Ce sont alors ces objets (tels que le conduit de cheminée, l'âtre, etc.) qui chauffent l'air ambiant.

Veillez noter que tous les modèles de poêles Holborn ont été testés et conviennent à une utilisation sur un foyer non-construit.

9. Entretien du poêle

L'entretien régulier de votre poêle garantit une utilisation sûre et efficace de votre appareil. Les éléments suivants doivent être vérifiés et inspectés régulièrement par une personne compétente ou un ingénieur.



S'ASSURER QUE LE POÊLE EST ÉTEINT ET FROID AVANT DE LE METTRE EN MARCHÉ ET AVANT D'INSPECTER LES ÉLÉMENTS SUIVANTS -

9.1 Réglage des charnières de la porte

Une fois que l'appareil a été exposé au feu pendant un certain temps, la porte coupe-feu peut sembler s'être déplacée par rapport à l'ouverture de la porte ou au loquet. Ce phénomène est tout à fait normal et est dû à l'affaissement de la fonte.

Si la porte coupe-feu doit être enlevée, veuillez suivre les instructions ci-dessous :

Ouvrez la porte coupe-feu de manière à ce qu'elle soit perpendiculaire à l'avant du poêle.

Il peut être nécessaire de déplacer l'ensemble de la porte de gauche à droite tout en appliquant une force vers le haut, pour libérer la porte des charnières.

Déposez une rondelle (M6) sur l'axe de charnière supérieur. Alignez l'ensemble de la porte sur la charnière et appliquez une pression vers le bas pour réajuster la porte sur les ensembles de charnières.

Vérifier et répéter l'opération si nécessaire.

9.2 Revêtements / briques réfractaires

Les revêtements des poêles (également appelés briques réfractaires) peuvent se fissurer après de longues périodes d'utilisation intensive ou après avoir été heurtés par le chargement de combustible ou par un tisonnier mal orienté. Si les revêtements restent en place et sont capables de se soutenir correctement, il n'est pas nécessaire de les remplacer. Les revêtements fissurés n'affectent pas en elles-mêmes les performances du poêle.

9.3 Déфлекteur

Le déflecteur peut être retiré du poêle en le soulevant et en retirant le revêtement arrière, ce qui permet à l'arrière du déflecteur de basculer vers le bas. Dégagez la lèvre avant du déflecteur du support d'emplacement supérieur. Faites pivoter le déflecteur en diagonale à travers le foyer en manipulant la plaque à travers l'ouverture de la porte. Tout dépôt accumulé doit être nettoyé, de préférence à l'aide d'une brosse. Ce faisant, vérifiez que le déflecteur n'est pas endommagé.

Vous pouvez vous procurer des déflecteurs de rechange auprès de votre revendeur local .

9.4 Joint de porte coupe-feu

Le cordon d'étanchéité autour des bords de la porte coupe-feu principale doit également être vérifié. Recherchez des signes d'effilochage, de décollement ou de non-adhésion des extrémités. Si la tresse ne parvient pas à créer une bonne étanchéité avec le corps du poêle, elle doit être remplacée. Une mauvaise étanchéité réduira votre capacité à contrôler le taux de combustion et son efficacité, tout en entraînant une augmentation des pertes de chaleur par le conduit de fumée.

9.5 Verre fissuré

Il n'est pas recommandé d'utiliser le poêle si la vitre est fissurée ; cela peut entraîner une surchauffe due à une fuite d'air dans la chambre de combustion et une défaillance complète du poêle, ce qui peut provoquer des blessures ou un incendie. Vous devez cesser d'utiliser votre poêle jusqu'à ce qu'il soit réparé. Vous pouvez vous procurer des kits de remplacement de la vitre sur le **site www.aradastovesandspares.com** ou chez votre revendeur local.

9.6 Ramonage des cheminées et des conduits de fumée

Le ramonage doit être effectué à l'aide d'une brosse à poils et de tiges de taille appropriée à la taille et au type de cheminée. Comme pour tous les appareils, il est essentiel de ramoner régulièrement le conduit de fumée/la cheminée afin d'éviter les risques d'obstruction et les fuites de fumées toxiques. Un accès pour le nettoyage doit également être prévu dans la cheminée (par exemple, une porte pour la suie ou un accès par la plaque de registre, etc.) Il est important de nettoyer les raccords, le conduit de fumée et la cheminée avant l'allumage après une période d'inutilisation prolongée.

10 Autres ressources / informations

10.2 Spécifications

Tous les poêles Holborn sont fabriqués et testés indépendamment selon la norme EN 13240 et sont marqués CE. La norme EN susmentionnée définit les spécifications et les critères relatifs aux matériaux.

11 Garantie

Lorsque vous achetez un poêle Arada, vous n'achetez pas seulement un appareil de première qualité, vous recevez un engagement de notre part à prendre soin de vous et de votre appareil.

11.1 Garantie

Si une partie du corps principal du poêle est défectueuse en raison d'un défaut de fabrication ou de matériau pendant la période de garantie applicable au poêle concerné (comme indiqué ci-dessous), Arada réparera ou remplacera, à sa seule discrétion, votre poêle Arada, sans frais.

Aux fins de la présente garantie, un défaut de matériau ou de fabrication comprend l'éclatement ou la fissuration du corps principal (défini comme l'enveloppe extérieure en acier et les éléments fixés de manière inamovible à l'appareil).

Les dommages causés par une surchauffe ou un surchauffage ne sont pas couverts (comme décrit dans le manuel d'utilisation). Le gauchissement et la coloration rouge-oxyde témoignent de la surchauffe des pièces internes ; la peinture de la carrosserie devenue blanche et poussiéreuse est également révélatrice d'une telle utilisation.

Les périodes de garantie suivantes s'appliquent aux poêles Arada suivants :

Tous les poêles Arada **Holborn bénéficient d'une garantie à vie sur** les parties principales.

La peinture extérieure et les composants consommables sont garantis un an seulement.

Cette garantie est soumise aux conditions énoncées ci-dessous.

11.2 Conditions générales

Les conditions suivantes doivent être remplies pour que votre poêle soit couvert par la garantie décrite ci-dessus :

1. Votre poêle doit avoir été acheté auprès d'un revendeur Arada officiellement agréé.
2. Vous devez être l'acheteur original du poêle pour pouvoir faire une réclamation. Cette garantie n'est pas valable pour les réclamations faites par quelqu'un qui n'a pas acheté le poêle auprès d'Arada ou d'un revendeur Arada agréé.
3. Toute réclamation au titre de cette garantie doit être faite par l'intermédiaire du revendeur Arada agréé où le poêle a été acheté et être accompagnée d'une preuve d'achat (par exemple, un reçu valide). Les poêles qui n'ont pas été achetés auprès d'un revendeur Arada agréé ne seront pas couverts par cette garantie.
5. Votre poêle doit avoir été installé par une personne dûment qualifiée et conformément aux instructions d'installation du fabricant. Les poêles qui n'ont pas été installés par une personne dûment qualifiée ou qui n'ont pas été installés conformément aux instructions d'installation du fabricant ne sont pas couverts par cette garantie.

6. Toute réclamation au titre de la présente garantie ne sera pas valable si l'installation du poêle n'est pas conforme à toutes les réglementations en matière de construction et autres législations en vigueur au moment de l'achat et si des relevés de tirage n'ont pas été effectués pour confirmer l'adéquation du conduit de fumée. La décision du fabricant quant au respect de cette condition est définitive.

7. La garantie ne couvre pas les dommages causés au poêle par une manipulation négligente, une mauvaise utilisation ou une négligence de l'appareil (la mauvaise utilisation et la négligence consistent à ne pas suivre les instructions du fabricant et les guides d'utilisation relatifs aux poêles, y compris l'utilisation de combustibles non recommandés).

8. Les consommables suivants ne sont pas couverts par cette garantie :

- Revêtements de foyer
- Grille et composants connexes
- Retenue de carburant
- Défecteur
- Joint
- Porte vitrée

9. La garantie ne couvre pas les dommages causés par l'entreposage ou l'utilisation du poêle dans un environnement humide, les défauts ou les défaillances causés par les conditions locales, tels que les problèmes de tirage et les défauts de cheminée, ou la corrosion causée par la condensation, l'humidité ou l'infiltration d'eau dans le conduit de fumée, la cheminée ou l'environnement du poêle.

10. La garantie n'est valable que si le poêle est entretenu et vérifié chaque année par un chauffagiste dûment qualifié, la documentation devant être conservée et produite en cas de réclamation.

11. La garantie n'est valable que si les pièces de rechange utilisées sont fournies par Arada ou un revendeur Arada agréé. L'utilisation de pièces de rechange autres que celles fournies par Arada Limited annule la garantie. Les pièces détachées peuvent être achetées auprès d'un revendeur agréé ou directement auprès d'Arada, en ligne sur www.aradastoveandspares.com.

12. La garantie n'est pas valable si des réparations ou des modifications ont été apportées au poêle par une personne autre qu'Arada, ses représentants autorisés ou ses revendeurs agréés.

13. Toutes les périodes de garantie commencent à la date d'achat, ne sont pas transférables et ne bénéficient qu'à l'acheteur initial du poêle.

11.3 Généralités

Notre garantie s'ajoute à vos droits légaux et ne les affecte pas.

Si vous pensez que votre appareil ne fonctionne pas correctement ou qu'il est tombé en panne, veuillez tout d'abord contacter votre revendeur ou installateur local pour obtenir de l'aide.

12. Recyclage



12.1 Recyclage des emballages

La majorité des composants de l'emballage peuvent être recyclés, selon les matériaux :

- **BOIS** (palette) - Les quantités de bois destinées aux ménages peuvent être déposées à la déchetterie plus proche.
- **CARTON** (emballage extérieur) - La plupart des communes collectent le carton dans le cadre de la collecte sélective. Le carton peut aussi être recyclé dans votre déchetterie locale
- **PLASTIQUE** (emballage intérieur à bulles / sacs / cerclage extérieur) - Certaines communes collectent les emballages en plastique dans le cadre de leurs collectes sélectives. Le cerclage extérieur doit être déposé dans votre déchetterie



RECYCLE

12.2 Recyclage des produits en fin de vie

Comme pour l'emballage, la majorité des composants de l'appareil peuvent être recyclés, selon les matériaux :

- **FONTES ET ACIERS** - Tous les composants métalliques peuvent être recyclés dans votre déchetterie locale.
- **VERRE** - Le verre peut être recyclé dans votre déchetterie
- **REVÊTEMENTS ET JOINTS D'ÉTANCHÉITÉ du foyer** - Ces composants ne sont actuellement pas recyclables et doivent être éliminés dans votre déchetterie

13. Spécifications techniques

DONNÉES TECHNIQUES	Holborn 5 kW	Holborn 7 kW	Holborn 5 kW Widescreen
Hauteur (mm) (sur pied standard)	650mm	665mm	665mm
Largeur (mm) (en travers de l'empreinte)	485mm	550mm	550mm
Profondeur (mm) (Poignée incluse)	411mm	411mm	411mm
Hauteur au centre du conduit de fumée arrière (mm)	512mm	526mm	526mm
Profondeur de l'arrière au centre du conduit (mm)	134mm	134mm	134mm
Diamètre du conduit de fumée - mm (pouces)	127 (5")	127 (5")	127 (5")
Distance minimale aux matériaux combustibles et température maximale de l'âtre Conduit de fumée à paroi simple, <u>sans</u> écran thermique arrière monté	700mm (arrière) 550mm (côté) 51°C (foyer)	650mm (arrière) 600mm (côté) 95°C (foyer)	650mm (arrière) 450mm (côté) 86.2°C (foyer)
Distance minimale par rapport aux matériaux combustibles & Température maximale de l'âtre Conduit de fumée à paroi simple, <u>avec</u> écran thermique arrière monté	350mm* (arrière) 525mm* (côté) 52°C* (foyer)	350mm* (arrière) 600mm* (côté) 91.9°C* (foyer)	300mm* (arrière) 450mm* (côté) 43.4°C* (foyer)
Distance minimale aux matériaux combustibles et température maximale de l'âtre Conduit de fumée Schiedel à double paroi, <u>avec</u> bouclier thermique arrière monté	75mm** (arrière) 500mm** (côté) 51°C** (foyer)	100mm** (arrière) 500mm** (côté) 71.1°C** (foyer)	50** mm (arrière) 250** mm (côté) 51.1°C** (foyer)
Poids emballé	81.5 Kg	92 Kg	93 Kg
Poids net	76.5 Kg	87 Kg	88 Kg

REMARQUE IMPORTANTE : */** Voir la section 14 - Informations complémentaires - Distances réduites pour les conduits de fumée à double paroi.

DONNÉES TECHNIQUES	Holborn 5 kW	Holborn 7 kW	Holborn 5 kW Widescreen
Puissance calorifique nominale - bois (Kw)	4.9	7.0	4.9
Efficacité nette (%)	79.8	78.2	81.3
Température moyenne des gaz de combustion (°C)	255	310	257
Émissions moyennes de CO à 13 % d'O2 (%)	0.11	0.09	0.10
Débit massique des gaz de combustion (g/s)	4.7	5.6	4.1
Charge de combustible typique pour atteindre le rendement nominal par heure (Kwh/Kg) (bois dur séché)	1.17	1.55	1.15
Émission moyenne de CH à 13 % d'O2 (%)	86	72	68
Émissions moyennes de NOx à 13 % d'O2 (%)	95	102	82
Particules DIN Plus à 13 % d'O2 (%)	27	38	22
Longueur et diamètre de la bille idéale (mm)	300 / 100	375 / 100	375 / 100
Puissance calorifique nominale - combustible solide (Kw)	4.9	7.1	4.9
Efficacité nette (%)	82.3	81.2	79.3
Température moyenne des gaz de combustion (°C)	254	271	281
Émissions moyennes de CO à 13 % d'O2 (%)	0.10	0.11	0.09
Débit massique des gaz de combustion (g/s)	3.5	5.6	4.2
Charge de combustible typique pour atteindre le rendement nominal par heure (Kwh/Kg) (MSF Maxibrite)	0.69	1.01	0.73
Émission moyenne de CH à 13 % d'O2 (%)	26	39	19
Émissions moyennes de NOx à 13 % d'O2 (%)	94	116	102
Particules DIN Plus à 13 % d'O2 (%)	10	10	9

14. Informations complémentaires

14.1 Distances réduites par rapport aux combustibles

Pour les installations où l'écran thermique optionnel a été installé sur l'appareil, des distances réduites par rapport aux matériaux combustibles peuvent être observées, comme indiqué dans le tableau de la page 28 (Chiffres mis en évidence par *).

Ces distances réduites peuvent être prises en compte lors de l'installation ; cependant, les distances minimales n'ont été respectées QUE lors de l'utilisation de l'écran thermique arrière optionnel et du conduit de fumée à simple paroi installé sur l'appareil.

14.2 Conduit de fumée à double paroi - Distances réduites

Pour les installations de tuyaux de poêle à double paroi, des distances réduites par rapport aux matériaux combustibles peuvent être observées, comme indiqué dans le tableau de la page 28 (chiffres mis en évidence par **). Ces informations figurent également sur l'étiquette jointe au poêle.

Ces distances réduites peuvent être prises en compte lors de l'installation ; cependant, les distances minimales ont été atteintes UNIQUEMENT lors de l'utilisation de la section de départ à double paroi spécifiée par Arada (Schiedel 5" (149644) & 6" (149645)) et lorsque l'écran thermique arrière optionnel a été installé sur l'appareil.

14.3 Performances de combustion des combustibles solides

Les données relatives à la combustion de combustibles solides (notes de bas de page '1'), telles qu'indiquées dans le tableau des spécifications à la page 29, ont été obtenues en brûlant des briquettes Maxibrite, à l'aide du kit de combustion de combustibles solides en option, installé sur le poêle.

La combustion de combustibles solides sur la grille à bois ne permet pas d'atteindre les valeurs indiquées et réduit la durée de vie des composants de la grille et du revêtement de la chambre de combustion.

15. Accessoires optionnels

Les accessoires optionnels peuvent être achetés auprès de votre revendeur ou sur le site web d'Arada. Les accessoires suivants sont disponibles pour la gamme Holborn :

- Bouclier thermique arrière (AFS 4545)
- Connecteur d'air direct (AFS 4543)
- Reserve à buches (LOG-xx) - 'xx' indique la taille
- Stand (STAND-xx) - "xx" indique la taille

16. Notes -

AFFIX DUPLICATE STOVE DATA LABEL HERE

ARADA
— DEVON —

Arada Ltd

The Fireworks,
Weycroft Avenue - Axminster - Devon,
EX13 5HU
United Kingdom

www.aradastoves.com

T: +44 (0)1297 632 050

